

9036

09.23

Sanisub 400 Sanisub 800

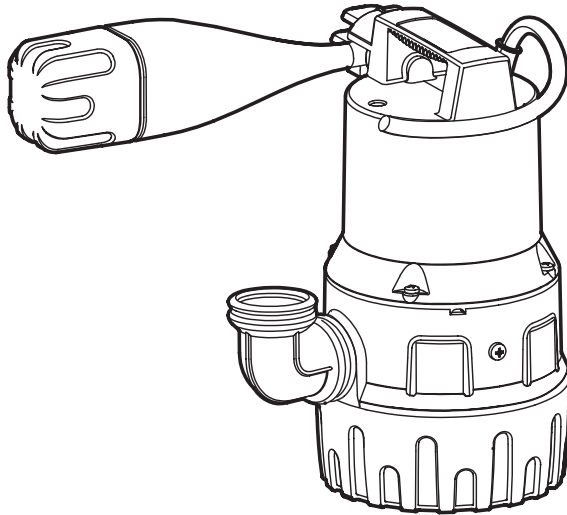

FR NOTICE DE SERVICE / MONTAGE

EN OPERATING/INSTALLATION MANUAL

DE BEDIENUNGS-/INSTALLATIONSANLEITUNG

ES MANUAL DE FUNCIONAMENTO

IT MANUALE PER L'USO E L'INSTALLAZIONE

NL GEBRUIKERS-/INSTALLATIEHANDLEIDING

PT MANUAL DE INSTALAÇÃO/UTILIZAÇÃO

CS MONTÁŽNÍ A PROVOZNÍ NÁVOD

DA MONTERINGS- OG DRIFTSINSTRUKTI

PL INSTRUKCJA MONTAŻU I OBSŁUGI

RO INSTRUCȚIUNI DE INSTALARE ȘI UTILIZARE

RU ИНСТРУКЦИЯ ПО МОНТАЖУ И ЭКСПЛУАТАЦИИ

SV MONTERINGS- OCH DRIFTINSTRUKTIONER

VI HƯỚNG DẪN SỬ DỤNG DỊCH VỤ VÀ LẮP RÁP

AR تعليمات التركيب والتشغيل





|FR| AVERTISSEMENT

Cet appareil peut être utilisé par des enfants âgés d'au moins 8 ans et par des personnes ayant des capacités physiques sensorielles ou mentales réduites ou dénuées d'expérience ou de connaissance, s'ils (si elles) sont correctement surveillé(e)s ou si des instructions relatives à l'utilisation de l'appareil en toute sécurité leur ont été données et si les risques encourus ont été appréhendés. Les enfants ne doivent pas jouer avec l'appareil. Le nettoyage et l'entretien par l'utilisateur ne doivent pas être effectués par des enfants sans surveillance.

Raccordement électrique

L'installation électrique doit être réalisée par un professionnel ayant une formation en électrotechnique.

L'appareil doit être raccordé à un circuit d'alimentation relié à la terre (classe I). Le circuit d'alimentation électrique doit être protégé par un disjoncteur différentiel haute sensibilité (30 mA).

Respecter les dispositions de la norme en vigueur dans le pays d'utilisation (France: Norme NF C 15-100).

Le raccordement doit servir exclusivement à l'alimentation de l'appareil.

Si le câble d'alimentation est endommagé, il doit être remplacé par le fabricant, son service après-vente ou des personnes de qualification similaire afin d'éviter un danger.

L'appareil doit être placé de façon telle que la fiche de prise de courant soit accessible.

Débrancher électriquement l'appareil avant toute intervention!

|EN| WARNING

This device may be used by children who are at least 8 years old, by people

with reduced physical, sensory or mental capacities or those without knowledge or experience, if they are properly supervised and if the instructions relating to using the device completely safely have been given to them and the associated risks have been understood. Children must not play with the device. Cleaning and maintenance undertaken by the user must not be carried out by unsupervised children.

Electrical connections

The electrical installation must be done by a qualified electrical engineer.

The device's power supply must be connected to ground (class I) and protected by a high sensitivity differential circuit breaker (30 mA).

All wiring must conform to BS7671, 1992 requirements for electrical installations.

The connection must be used exclusively to provide the power to the product.

If the power cord is damaged, to prevent possible danger, it must be replaced by the manufacturer, customer service team or a similarly qualified individual.

The device must be placed so that the power supply socket is accessible.

Disconnect electrical power before working on the unit !

|DE| WARNING

Dieses Gerät kann von Kindern ab 8 Jahren und darüber sowie von Personen mit verringerten physischen, sensorischen oder mentalen Fähigkeiten oder Mangel an Erfahrung und Wissen benutzt werden, wenn sie beaufsichtigt oder bezüglich des sicheren Gebrauchs des Gerätes unterwiesen wurden und die daraus resultierenden Gefahren verstehen. Kinder dürfen nicht mit dem Gerät spielen. Reinigung und Benutzerwartung dürfen nicht von Kindern ohne Beaufsichtigung durchgeführt werden.

Elektroanschluss

Der elektrische Montage muss von einem Elektriker durchgeführt werden.

Die Versorgungsleitung des Geräts muss geerdet (Klasse I) und durch einen Fehlerstromschutzschalter (FI) (30 mA) geschützt sein.

Achten Sie darauf, die Vorschriften für die elektrische Installation einzuhalten, die in dem Land gelten, in dem das Gerät betrieben wird (Deutschland: DIN VDE 0100/0413).

Der Anschluss darf ausschließlich der Stromzufuhr dieses Gerätes dienen.

Wenn das Stromkabel beschädigt ist, muss es vom Hersteller, seinem Kundendienst oder ähnlich qualifiziertem Fachpersonal ersetzt werden, um Gefahren zu vermeiden.

Das Gerät muss so angebracht werden, dass die Steckdose zugänglich ist.

Vor jeder arbeit den netzstecker der anlage ziehen.

ES|ADVERTENCIA

Este aparato puede ser utilizado por niños de edad superior a 8 años y por personas con capacidades físicas, sensoriales o mentales reducidas o con falta de experiencia o conocimientos, siempre que se encuentren bajo vigilancia o si se les proporcionan las instrucciones relativas para el uso seguro del electrodoméstico y sean conscientes de los riesgos a los que se exponen. Los niños no deben jugar con el aparato. Los niños sin vigilancia no pueden encargarse de la limpieza ni del mantenimiento que debe realizar el usuario.

Conexión eléctrica

La instalación eléctrica debe realizarse por un profesional cualificado en electrotécnica.

El circuito de alimentación del aparato debe conectarse a tierra (clase I) y protegerse con un diferencial de alta

sensibilidad (30 mA).

Conecte el dispositivo a la red según las normas del país correspondiente.

La conexión debe servir exclusivamente para la alimentación del aparato.

Si el cable de alimentación está dañado, debe reemplazarlo el fabricante, su servicio posventa o personas de similar cualificación para evitar cualquier peligro.

El aparato debe instalarse de tal manera que la clavija de la toma de corriente sea accesible.

Desconectar eléctricamente antes de cualquier intervención !

IT|AVVERTENZA

I bambini di età pari o superiore a 8 anni, le persone con capacità fisiche, sensoriali o mentali ridotte o prive di esperienza e conoscenze possono utilizzare questo apparecchio solo se possono avvalersi di una sorveglianza o di istruzioni preliminari relative a un impiego sicuro dell'apparecchio e se sono consapevoli dei rischi cui vanno incontro. I bambini non devono giocare con l'apparecchio. La pulizia e la manutenzione eseguite dall'utente non devono essere effettuate dai bambini senza supervisione.

Collegamento elettrico

L'alimentazione elettrica deve essere di classe I. L'apparecchio deve essere collegato a una cassetta di giunzione con messa a terra. Il circuito di alimentazione elettrica deve essere protetto da un disgiuntore differenziale ad elevata sensibilità da 30 mA.

Si raccomanda di rispettare le disposizioni della normativa in vigore nel paese di utilizzo.

Il collegamento deve essere utilizzato esclusivamente per l'alimentazione elettrica dell'apparecchio.

Se il cavo di alimentazione è danneggiato, deve essere sostituito con un cavo o un

gruppo speciale disponibile presso il fabbricante o il suo servizio di assistenza postvendita.

L'apparecchio deve essere posizionato in maniera tale che la spina collegata alla presa di corrente sia accessibile.

Scollegare l'alimentazione elettrica prima di intervenire sull'apparecchio!

[NL] Waarschuwing

Dit apparaat kan worden gebruikt door kinderen vanaf 8 jaar en door personen met lichamelijke, zintuiglijke of verstandelijke beperking of door mensen zonder ervaring of kennis, mits zij onder correct toezicht staan of instructies voor het veilige gebruik van het apparaat hebben gekregen en zij de risico's hebben begrepen. Kinderen mogen niet met het apparaat spelen. De schoonmaak en het onderhoud van het apparaat door de gebruiker mag niet zonder toezicht door kinderen worden gedaan.

Elektrische aansluiting

De elektrische installatie dient uitgevoerd te worden door een bekwame electricien.

Het stroomcircuit van het apparaat moet worden geaard (klasse I) en beschermd door een hoge gevoeligheid differentieelschakelaar (30 mA).

Sluit het apparaat op het spanningsnet aan volgens de geldende normen van het land.

Gelieve de bepalingen en normen van het betreffende land in acht te nemen betreffende de zones van een badkamer.

De koppeling moet uitsluitend worden gebruikt voor de stroomvoorziening van het apparaat.

Indien de voedingskabel beschadigd is, dient deze om gevaar te voorkomen, te worden vervangen door de fabrikant, de klantenservice of mensen met soortgelijke bevoegdheden.

Het apparaat moet zodanig worden geplaatst dat het stopcontact toegankelijk is.

Koppel de voeding los voor elke ingreep!

[PT] ADVERTÊNCIA

Este aparelho pode ser utilizado por crianças com, pelo menos, 8 anos e por pessoas com capacidades físicas, sensoriais ou mentais reduzidas ou com falta de experiência ou de conhecimentos, desde que sejam corretamente vigiadas ou recebam instruções sobre a utilização do aparelho com total segurança e caso tenham compreendido os riscos associados. As crianças não devem brincar com o aparelho. A limpeza e manutenção pelo utilizador não devem ser realizadas por crianças sem supervisão.

Ligação eléctrica

A instalação eléctrica deve ser realizada por um profissional qualificado em engenharia electrotécnica.

O circuito de alimentação do aparelho deve ser ligado à terra (classe I) e protegido por um disjuntor diferencial de alta sensibilidade (30 mA).

Ligar o aparelho à rede eléctrica de acordo com as normas do país.

A ligação deve servir exclusivamente para a alimentação do aparelho.

Se o cabo de alimentação está danificado, deverá ser substituído pelo fabricante, por seu serviço pós-venda ou pessoas qualificadas, de forma a evitar qualquer risco.

O aparelho deve ser colocado de modo a que a ficha da tomada de corrente fique acessível.

Desligar a alimentação eléctrica antes de qualquer intervenção!

[CS] VAROVÁNÍ

Děti ve věku od 8 let (mladší v žádném případě) a osoby, jejichž tělesné, smyslové či duševní schopnosti jsou omezené, stejně tak jako osoby, které nemají dostatečné zkušenosti a znalosti, mohou tento přístroj

používat výhradně pod dohledem osoby zodpovídající za jejich bezpečnost a pouze pokud chápou případná rizika a byly řádně poučeny o bezpečném použití přístroje. Děti si s přístrojem nesmí hrát. Čištění a uživatelskou údržbu nesmí provádět děti bez kvalifikovaného a odpovídajícího dozoru..

Elektrické připojení

Elektrickou instalaci musí provádět kvalifikovaná osoba.

Napájecí obvod zařízení musí být uzemněn (třída I) a chráněn proudovým chráničem s vysokou citlivostí (30 mA).

Instalace a provoz vašeho čerpadla musí splňovat místní předpisy.

Elektrický přívod musí sloužit výhradně napájení tohoto přístroje.

Je-li napájecí kabel poškozen, musí ho vyměnit výrobce, prodejní servis nebo osoby s patřičnou kvalifikací, aby se zamezilo riziku.

Zařízení musí být umístěno tak, aby byla jeho zásuvka přístupná.

Před jakýmkoli zásahem vypojte přístroj z napájení elektrickým proudem !

IDA| ADVERSEL

Dette apparat kan bruges af børn under 8 år og af personer med fysiske, følelsesmæssige eller mentale reducerede evner, eller som ikke har erfaring med eller kendskab, hvis de bliver korrekt overvåget, eller hvis anvisningerne vedrørende brugen af apparatet på en sikker måde er givet til dem, og hvis de risici, der opstår, er forudset. Børn må ikke lege med apparatet. Brugerens rengøring og vedligeholdelse må ikke udføres af børn uden overvågning.

Elektrisk tilslutning

Den elektriske installation skal udføres af en kvalificeret elektroteknisk installatør.

Apparatets forsyningskredsløb skal være forbundet med jord (klasse I) og beskyttet af en fejlstrømsafbryder med høj

følsomhed (30 mA).

Den skal overholde de gældende standarder i det pågældende land.

Forbindelsen skal udelukkende sikre strømforsyning til apparatet.

Si le câble d'alimentation est endommagé, Hvis strømkablet er beskadiget, skal det udskiftes af producenten, dennes eftersalgsservice eller tilsvarende kvalificerede personer for at undgå fare.

Apparatet skal placeres, så strømtikket er tilgængeligt.

Træk stikket ud af stikkontakten, før du udfører noget arbejde!

UPOZOSTREZENIE

Urządzenie może być używane przez dzieci w wieku co najmniej 8 lat, osoby o ograniczonych zdolnościach fizycznych, sensorycznych i psychicznych lub osoby bez wymaganego doświadczenia i/lub wiedzy, jeśli są odpowiednio nadzorowane i przekazano im informacje dotyczące używania urządzenia w sposób całkowicie bezpieczny i zdają sobie sprawę ze związanych z nim zagrożeń. Dzieciom nie wolno bawić się urządzeniem. Dzieciom bez nadzoru nie wolno przeprowadzać czyszczenia ani konserwacji urządzenia dozwolonego dla użytkownika.

Podłączenia elektryczne

Instalacja elektryczna musi zostać wykonana przez wykwalifikowanego specjalistę elektrotechnika.

Instalacja zasilania urządzenia musi być wyposażona w uziemienie (klasy I) i zabezpieczona wyłącznikiem różnicowoprądowym o wysokiej czułości (30 mA).

Należy zapewnić przestrzeganie przepisów normy obowiązującej w kraju użytkowania. Połączenie to musi być używane wyłącznie do zasilania urządzenia.

Ze względów bezpieczeństwa, uszkodzony kabel zasilania musi zostać wymieniony

przez producenta, serwis posprzedażny lub osoby o podobnych kwalifikacjach.

Urządzenie musi zostać ustawione w taki sposób, aby gniazdko zasilania było dostępne.

We wszystkich przypadkach należy odłączyć zasilanie urządzenia!

|RO| AVERTISMENT

Acest aparat poate fi utilizat de copiii de minim 8 ani și de persoanele ale căror capacități fizice, senzoriale sau psihice sunt reduse sau a căror experiență sau cunoștințe nu sunt suficiente, doar dacă acestea beneficiază de supraveghere sau dacă au primit instrucțiuni privind maniera de utilizare a aparatului în deplină siguranță și în măsura în care înțeleg riscurile la care se pot expune. Copiii nu trebuie să se joace cu aparatul. Curățarea și întreținerea aparatului de către utilizator nu trebuie să fie efectuate de copii nesupravegheați.

Racordarea electrică

Instalația electrică trebuie să fie realizată de un profesionist cu pregătire în domeniul ingineriei electrice.

Circuitul de alimentare al aparatului trebuie să fie prevăzut cu împământare (clasa I) și protejat de un disjuncteur diferențial de înaltă sensibilitate (30 mA).

Conectați aparatul la rețeaua electrică conform normelor în vigoare.

Racordul trebuie să fie folosit exclusiv în scopul alimentării aparatului.

În cazul în care cablul de alimentare este defect, acesta trebuie înlocuit de producător, de serviciul său post-vânzare sau de persoane de calificare similară pentru a se evita un pericol.

Aparatul trebuie să fie poziționat astfel încât fișa prizei electrice să fie accesibilă.

Înainte de orice intervenție, deconectați mai întâi aparatul de la sursa electrică de alimentare!

|RU| ПРЕДУПРЕЖДЕНИЕ

Данный электроприбор может использоваться детьми в возрасте от 8 лет, лицами без соответствующего опыта и знаний и лицами с физическими, сенсорными или психическими отклонениями, если за ними осуществляется наблюдение и с ними был проведен теоретический и практический инструктаж по безопасному использованию устройства и они осознают возможные риски, связанные с эксплуатацией устройства. Не допускайте игр детей с устройством. Очистка и техническое обслуживание не должны выполняться детьми без присмотра.

ЭЛЕКТРОПОДКЛЮЧЕНИЕ

Работы по электрическому монтажу должны проводиться квалифицированным электротехником. Электроподключение должно осуществляться квалифицированным специалистом-электротехником.

Сеть питания данного прибора должна быть подключена к соответствующей системе заземления (класс I) и защищена высокочувствительным устройством защитного отключения (30 mA).

Электропроводка и подключение должны соответствовать требованиям ПУЭ

Подключение должно быть использовано только для питания аппарата.

Если шнур питания поврежден, для его замены следует обратиться на завод-изготовитель, в сервисную службу или к лицу аналогичной квалификации во избежание несчастного случая.

Прибор следует поместить таким образом, чтобы был обеспечен доступ к электрической розетке.

До выполнения всех операций

аппарат следует отключить от сети.

[SV] Denna enhet kan användas av barn från och med 8 år, av personer med reducerad fysisk, sensorisk eller mental förmåga. Enheten kan även användas av personer med bristande erfarenhet och kunskap om de får vedbörlig tillsyn eller instruktioner om hur enheten används på ett säkert sätt, samt om man förstått de risker som användningen medför. Barn ska inte leka med enheten. Rengöring och underhåll bör inte utföras av barn.

Elektrisk anslutning

Den elektriska installationen ska utföras av en yrkesman med utbildning inom elektroteknik.

Strömförsörjningskretsen måste vara ansluten till jord (klass I) och skyddas av en känslig jordfelsbrytare (30 mA).

Anslut apparaten enligt landets standard. Sørg for at overholde bestemmelserne i den gældende standard i bruglandet vedrørende beskyttelsesvolumener i badeværelser. Anslutningen ska endast användas till enheten.

Om strömkabeln är skadad måste den bytas ut av tillverkaren, auktoriserad servicepartner eller någon med liknande kvalifikationer för att undvika fara.

Apparaten måste placeras på ett sådant sätt att stickkontaktens propp är tillgänglig.

Koppla bort innan någon åtgärd utförs!

[VI] CẢNH BÁO

Thiết bị này có thể được sử dụng bởi trẻ em từ 8 tuổi trở lên, bởi người bị giảm năng lực thể chất, giác quan hoặc tâm thần, hoặc người thiếu kiến thức hoặc kinh nghiệm, chỉ khi họ được giám sát cẩn thận và được hướng dẫn sử dụng an toàn và hiểu rõ những rủi ro liên quan. Tuyệt đối không cho trẻ em chơi với thiết bị. Người dùng phải chịu trách nhiệm về sinh và bảo dưỡng thiết bị, tuyệt đối không để trẻ em thiếu sự giám sát của người lớn thực hiện quy trình này.

Mối nối điện

Các thiết lập điện phải được thực hiện bởi kỹ sư điện đủ trình độ.

Bộ nguồn của thiết bị phải được nối đất (cấp độ bảo vệ I) và được bảo vệ bởi bộ cắt vi sai có độ nhạy cao (30 mA).

Kết nối thiết bị với nguồn điện lưới phù hợp với tiêu chuẩn của quốc gia bạn.

Hãy đảm bảo tuân theo tiêu chuẩn về sử dụng hiện hành tại quốc gia (Pháp: NF C 15-100) trong các tập tài liệu về cách bảo vệ trong phòng tắm.

Mối nối phải được dùng riêng biệt để đảm bảo nguồn điện cho thiết bị.

Nếu dây nguồn bị hỏng, để đề phòng nguy hiểm, hãy liên lạc nhà sản xuất, bộ phận chăm sóc khách hàng hoặc cơ sở tư nhân đạt tiêu chuẩn tương đương để thay dây nguồn.

Phải lắp đặt thiết bị ở vị trí sao cho tiếp cận được với ổ cắm điện.

Ngắt nguồn điện trước khi thao tác lên thiết bị!

[AR]

يمكن استخدام هذا الجهاز من قبل الأطفال البالغ سنهم 8 سنوات على الأقل، ومن قبل أشخاص ذوي قدرات ذهنية وحسية وبدنية ضعيفة أو أولئك الذي يفتقرون للمعرفة أو التجربة، وذلك فقط إذا تم مراقبتهم جيدا وإذا تم إطلاعهم بالإرشادات المتعلقة باستخدام الجهاز بشكل آمن وعند التأكد من استيعابهم الشامل للمخاطر المرتبطة به. لا يجب على الأطفال اللهو بالجهاز. لا يجب تنفيذ عمليتي التنظيف والصيانة المسندتين للمستخدم البالغ من قبل الأطفال غير المراقبين

التوصيل بالمغذي الكهربائي

يجب ان يتم التوصيل الكهربائي من قبل شخص مؤهل يجب أن يكون التزويد الطاقوي في التصنيف 1. يجب ربط الجهاز بعلبة توصيل أرضي

يجب استخدام هذا الاتصال حصريا من أجل التزويد الطاقوي
Sanisub®

إذا أُلّف سلك هذا الجهاز ، فيجب تبديله من قبل المصنّع أو خدمات ما بعد البيع لغرض تجنب أي خطر على المستخدمين

افصل الجهاز كهربائياً قبل أي تدخل !

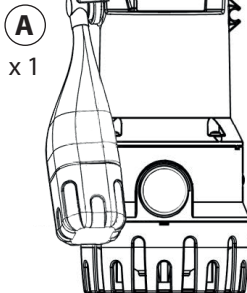
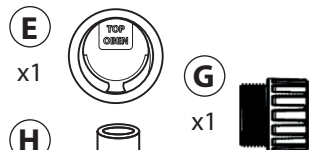
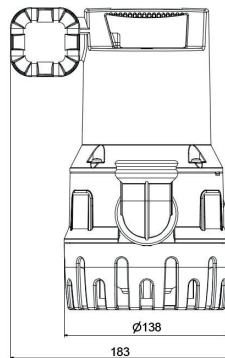
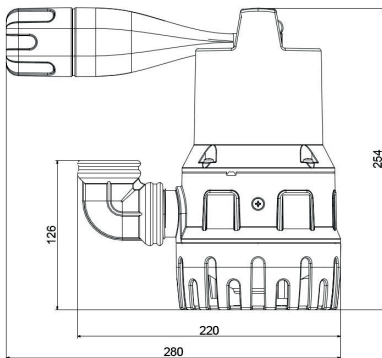
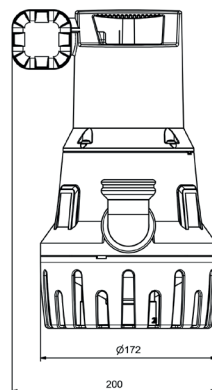
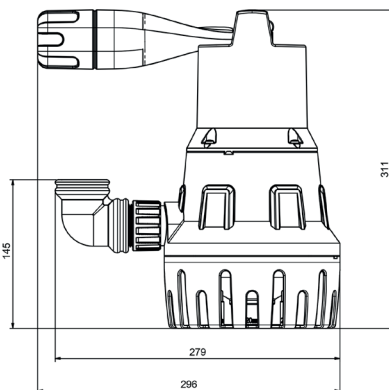
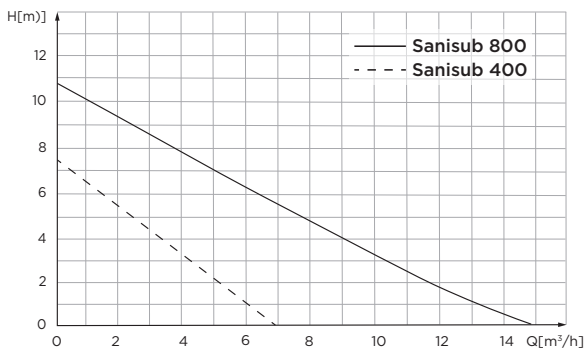
1**Sanisub 400****Sanisub 800****2****Sanisub 400****Sanisub 800****3**

4

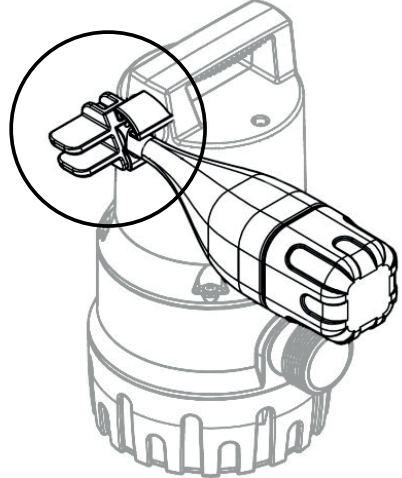
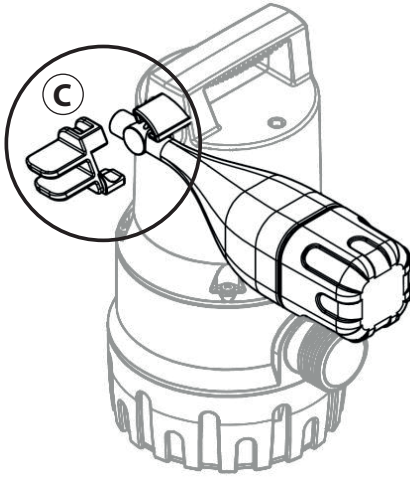

5

Sanisub 400

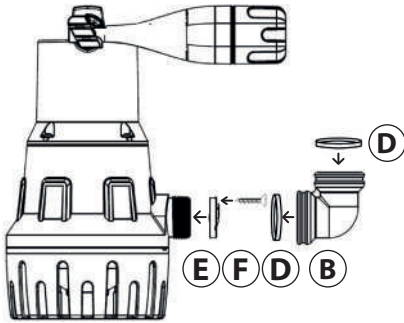

Sanisub 800

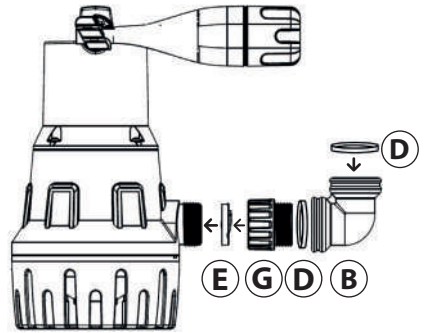

6

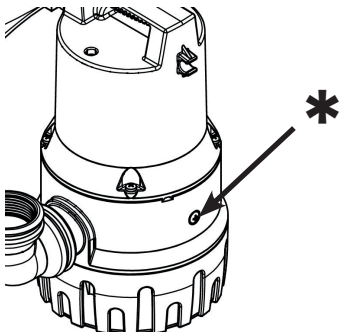

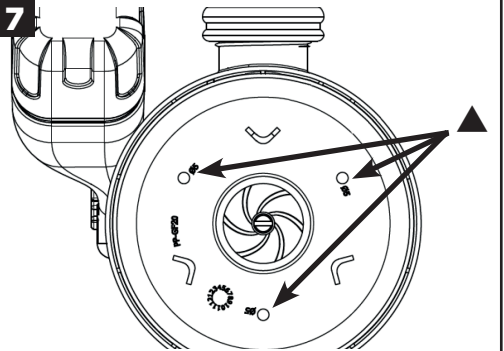

7



1. SÉCURITÉ

- Le présent mode d'emploi contient des instructions essentielles qui doivent être observées lors de la mise en place, de l'exploitation et de la maintenance.
- En cas de non-respect de ce mode d'emploi, en particulier des consignes de sécurité, et en cas de transformation arbitraire de l'appareil ou de l'utilisation de pièces de rechange non-originales, la garantie s'annule automatiquement. Le fabricant décline toute responsabilité pour les dommages qui en découlent.
- Identification des avertissements :

 DANGER	Définit un danger à risques électriques élevés pouvant conduire à la mort ou à une blessure grave s'il n'est pas évité.
 AVIS	Caractérise des dangers pour la machine et son fonctionnement.

2. DESCRIPTION

2.1 APPLICATIONS

Sanisub 400/800 convient au pompage d'eau légèrement contaminée par des solides en suspension (pas de pierres) provenant d'installations domestiques ou commerciales.

 AVIS	Sont interdits les liquides et substances suivants :
	- fluides contenant des particules en suspension dépassant la taille maximale de 10 mm (Sanisub 400) et 20 mm (Sanisub 800, voir 4.6);
	- eaux usées contenant des substances qui attaquent ou endommagent les matériaux de la pompe ;
	- eaux-vannes (eaux usées contenant des matières fécales).

2.2 PRINCIPE DE FONCTIONNEMENT

Lorsque le niveau d'effluents contenus dans le regard en béton ou la fosse où est installée Sanisub est suffisant, l'interrupteur à flotteur enclenche le démarrage de la pompe de relevage (ON).

Les effluents sont relevés automatiquement pour s'écouler dans la canalisation de refoulement. Quand le niveau d'eau baisse, le flotteur descend et coupe la pompe (OFF).

2.3 PIÈCES FOURNIES

Voir figure 1.

2.4 CARACTÉRISTIQUES TECHNIQUES

	Sanisub 400	Sanisub 800
Tension	230 V	
Fréquence	50-60 Hz	
Puissance absorbée P1	400 W	800 W
Intensité max. absorbé	1,4 A	3,4 A
Vitesse de rotation	2800 tr.min ⁻¹	
Débit de refoulement maximum Qmax	7 m ³ /h	15 m ³ /h
Hauteur de refoulement maximale Hmax	7,5 m	11 m

	Sanisub 400	Sanisub 800
Température maximale du fluide	35 °C en continu 70 °C sur temps court	
Raccord de refoulement	1-1/4"	
Profondeur d'immersion max.	7 m	
Taille maximale des particules	10 mm	20 mm (voir 4.6)
Niveau ON/OFF	200/50 mm	250/130 mm
Longueur du câble d'alimentation	10 m	
Interrupteur à flotteur	oui	
Poids brut	4,5 kg	6,5 kg

Matériaux

Arbre	Acier inox	
Corps moteur	Acier inox	
Corps de pompe	PP GF	
Crépine	PE	PP GF

2.5 COURBE DE POMPE

Voir figure 3.

2.6 DIMENSIONS

Voir figure 2.

3. INSTALLATION

 DANGER	Ne jamais suspendre la pompe par le câble électrique.
---	---

Si la pompe est utilisée dans une fosse ou un puits, ses dimensions doivent permettre à l'interrupteur à flotteur de se déplacer librement.

3.1 MISE EN PLACE DU CLAPET ANTI-RETOUR

Installer le clapet anti-retour  fourni pour empêcher le liquide de refouler du tuyau ou de la tuyauterie après que la pompe a été arrêtée.

- Respecter le sens de positionnement du clapet anti-retour  : emplacement pour la vis vers le haut (Sanisub 400) ou inscription "TOP/OBEN" vers le haut (Sanisub 800).
- Respecter l'ordre des pièces indiqué par la figure 5.

3.2 RACCORDEMENT HYDRAULIQUE

Raccorder la sortie à un tuyau ou une canalisation de 25 mm de diamètre intérieur minimum.

3.3 RACCORDEMENT ÉLECTRIQUE

 DANGER	N'effectuer le branchement électrique qu'une fois les raccords hydrauliques définitifs terminés.
---	--

4. UTILISATION

 DANGER	Avant la mise en service, vérifiez que la pompe ne présente pas d'éventuels dommages externes afin d'éviter tout accident avec un courant électrique.
---	---

 DANGER	Il est interdit d'utiliser la pompe pour vidanger des bassins, piscines... lorsqu'il y a des personnes dans l'eau.
---	--

4.1 MISE EN SERVICE

Le tamis d'entrée ne doit pas être obstrué par des boues et/ou des fluides fibreux.

Eviter impérativement la marche à sec, sans fluide pompé.

4.2 VERROUILLAGE DE L'INTERRUPTEUR DU FLOTTEUR

L'interrupteur à flotteur peut être verrouillé en position ON à l'aide du dispositif de verrouillage du flotteur fourni © (fig. 4).

4.3 FONCTION D'ASPIRATION PLATE

Elle permet de pomper l'eau résiduelle jusqu'à 5 mm en retirant la crépine :

- À l'aide d'un tournevis à fente, soulever la crépine,
 - Verrouiller l'interrupteur à flotteur en position ON (voir ci-dessus),
 - Placer la pompe sur ses pieds dans le fluide.
- Important : placer la pompe dans un niveau d'eau initial d'au moins 50 mm pour permettre l'amorçage.

4.4 FONCTION DE RINÇAGE

Si la pompe est utilisée en tant qu'unité stationnaire dans un puits, il est conseillé d'utiliser la fonction de rinçage pour éviter l'accumulation de matières solides au fond du puits.

Note : la performance de la pompe sera légèrement réduite.

- À l'aide d'un tournevis à fente, soulever la crépine,
- Percer des trous de 5 mm aux endroits indiqués (▲) dans la figure 7.
- Remettre en place la crépine.

4.5 VENTILATION SUPPLÉMENTAIRE

Si la pompe est utilisée en tant qu'unité stationnaire et/ou si un fluide très sale est pompé, retirer la vis de ventilation supplémentaire (*) tel qu'indiqué dans la figure 6.

4.6 AUGMENTATION DE LA GRANULOMÉTRIE (Sanisub 800 SEULEMENT)

Il est possible d'obtenir une granulométrie maximale de 20 mm en plaçant la pompe sur les pieds fournis.

- À l'aide d'un tournevis à fente, soulever la crépine,
- Monter les pieds ⊕ fournis.
- Placer la pompe sur ses pieds dans le fluide.

5. INCIDENTS : CAUSES, RESOLUTIONS

Anomalie	Cause	Remèdes
1. Le moteur ne tourne pas	- Tension secteur manquante/ incorrecte - Connexion défectueuse - Câble d'alimentation défectueux - Roue bloquée - Disjoncteur moteur activé (surchauffe, blocage, défaut de tension ou autre défaut) - Flotteur coincé - Moteur ou flotteur défectueux	- Vérifier la source d'alimentation - Corriger la connexion - Remplacement (SAV) - Nettoyer - Vérifier, informer le Service Après-Vente - Modifier la position de la pompe - Remplacement (SAV)
2. Le moteur tourne, mais ne pompe pas	- Roue bouchée ou usée - Conduite de refoulement bouchée/tuyau plié - Buse d'aspiration bouchée - évent(s) bouché(s)	- Nettoyer/ Remplacer - Nettoyer/ Enlever les plis - Nettoyer - Nettoyer
3. Le débit est faible	- Pompe incorrectement purgée (bulle d'air dans le boîtier) - Conduite de refoulement trop petite	- Chasser l'air en inclinant la pompe - Diamètre min de 25 mm
4. La pompe s'arrête trop vite	- Eau trop sale - Pompe bloquée - Protection thermique enclenchée	- Débrancher et nettoyer - Débrancher et nettoyer - Vérifier la température de l'eau (voir 2.4)

6. NORMES

Cet appareil répond aux directives et normes Européennes sur la sécurité électrique et la compatibilité électromagnétique.

7. ÉLIMINATION



L'appareil ne doit pas être jeté parmi les déchets ménagers et doit être évacué vers un point de

recyclage. L'élimination des déchets électriques et électroniques, le recyclage et toute forme de valorisation d'appareils usés participent à la préservation de l'environnement.

8. GARANTIE



Sanisub 400/800 est garanti 2 ans à compter de sa date d'achat sous réserve d'une installation, d'une utilisation et d'un entretien conformes à la présente notice.

1. SAFETY

• This operating and installation manual contains important instructions to follow for the fitting, operation and maintenance of the **Sanisub 400/800**. Following these instructions guarantees safe operation and prevents injury and property damage.

• If the instructions of the operation manual, especially the safety instructions, are not observed, or in case of unauthorized modifications of the plant or the installation of non-original spare parts, the guarantee expires automatically. The manufacturer assumes no liability for damages resulting from such behaviour.

• Identification of warnings:

 DANGER	This term defines a high risk of danger, associated with the voltage, which can lead to death or serious injury, if not avoided.
 NOTICE	This term characterises dangers to the machine and its proper operation.

2. DESCRIPTION

2.1 AREA OF USAGE

Sanisub 400/800 is suitable for conveying slightly contaminated water with suspended solids (no rocks) from private households or commercial use.

 NOTICE	The following liquids and substances are banned:
	- fluids containing suspended solids exceeding a size of 10 mm (Sanisub 400) or 20 mm (Sanisub 800 , see 4.6);
	- waste waters containing substances which attack or damage the pump's materials;
	- waste waters containing faeces.

2.2 OPERATING PRINCIPLE

When the level of effluents in the manhole or the pit where **Sanisub** is installed is sufficient, the float switches the pump ON.

Effluent is automatically lifted to flow into the discharge pipe. When the water level goes down, the float lowers and switches the pump OFF.

2.3 SCOPE OF SUPPLY

See figure 1.

2.4 TECHNICAL DATA

	Sanisub 400	Sanisub 800
Voltage	230 V	
Frequency	50-60 Hz	
Power consumption P1	400 W	800 W
Maximum current	1,4 A	3,4 A
Electrical Class	I	
Revolutions per minute	2800 tr.min ⁻¹	
Max. flow rate Q _{max}	7 m ³ /h	15 m ³ /h
Max. vertical pumping H _{max}	7,5 m	11 m

	Sanisub 400	Sanisub 800
Maximum incoming water temperature	35 °C short-time 70 °C	
Discharge connection	1-1/4"	
Max. immersion depth	7 m	
Max. particle size	10 mm	20 mm (see 4.6)
Level ON/OFF	200/50 mm	250/130 mm
Length of the power cable	10 m	
Float switch	Yes	
Gross weight	4,5 kg	6,5 kg

Materials

Shaft	Stainless steel	
Motor housing	Stainless steel	
Pump housing	PP GF	
Strainer	PE	PP GF

2.5 PUMP CURVE

See figure 3.

2.6 DIMENSIONS

See figure 2.

3. INSTALLATION

 DANGER	Never suspend the pump by the power cable.
---	--

If the pump shall be inserted into a pit or a duct, its dimensions must allow the float switch to move freely.

3.1 NON-RETURN VALVE

Install the enclosed non-return valve  in order to prevent liquid from flowing back from the hose / piping after switching off the pump.

• Make sure that the non-return valve  is positioned in the correct direction: with the screw pointing upwards (**Sanisub 400**) or with the "TOP/OBEN" inscription pointing upwards (**Sanisub 800**).

• Observe the order of the parts shown in figure 5.

3.2 HYDRAULIC CONNECTION

Connect the outlet to a hose or pipe with a minimum internal diameter of 25 mm.

3.3 ELECTRICAL CONNECTION

 DANGER	Only carry out the electrical connections after the final hydraulic connections have been completed.
---	--

4. USE

 DANGER	Prior to commissioning, check the pump for possible external damages (e.g. transport damages) in order to prevent accidents with electrical current.
---	--

 DANGER	Do not use the pump to drain ponds, swimming pools, etc. when there are people in the water.
---	--

4.1 COMMISSIONING

The strainer must not be clogged by mud and/or fibrous media.

Avoid dry running, without pumped fluid.

4.2 LOCKING THE FLOAT SWITCH

The float switch can be locked in the ON position using the supplied float lock device © (fig. 4).

4.3 FLAT SUCTION FUNCTION

By means of the flat suction function, you can pump off up to a 5 mm residual water depth.

Note: in order to enable ventilation of the pump, there must be an initial water level of at least 50 mm.

- Use a slot screwdriver to lever off the bottom strainer.

- Lock the float in the ON position (see 4.2)

- Place the pump on its feet in the fluid.

4.4 RINSING FUNCTION

If the pump is used as a stationary unit in a well, it is recommended to use the rinsing function to avoid the accumulation of solids at the bottom of the pit.

Note: pump performance will be slightly reduced.

- Using a slotted screwdriver, lift the strainer.
- Drill 5 mm holes where indicated (▲) in figure 7.
- Replace the strainer.

4.5 ADDITIONAL VENTILATION

If the pump is used as a stationary unit and/or if a very dirty fluid is pumped, remove the additional ventilation screw (*) as shown in figure 6.

4.6 INCREASING THE PARTICLE SIZE (Sanisub 800 ONLY)

A maximum particle size of 20 mm can be obtained by placing the pump on the feet provided.

- Using a slotted screwdriver, lift the strainer,
- Fit the feet © supplied.
- Place the pump on its feet in the fluid.

5. MALFUNCTIONS: CAUSE AND TROUBLESHOOTING

Malfunction	Cause	Troubleshooting
1. Motor does not rotate	<ul style="list-style-type: none"> - Supply voltage missing or wrong - Faulty connection - Defective power cable - Impeller blocked - Activated motor protection (overheating, blockage, voltage error or other defect) - Float suspended - Motor defective 	<ul style="list-style-type: none"> - Check power supply - Correct connection - Replacement (Customer service) - Clean - Check, inform customerservice - Change the position of the pump - Replacement (Customer service)

Malfunction	Cause	Troubleshooting
2. Motor rotates, but does not convey	<ul style="list-style-type: none"> - Impeller clogged or worn - Discharge pipe clogged/hose kinked - Suction nozzle clogged 	<ul style="list-style-type: none"> - Clean/Replace - Clean/Remove kinks - Clean
3. Feed volume too low	<ul style="list-style-type: none"> - Pump not properly ventilated (air bubble int the housing) - Discharge pipe dimensioned too small 	<ul style="list-style-type: none"> - Remove air by tilting the pump - Min. diameter of 25 mm
4. The pump stops too quickly	<ul style="list-style-type: none"> - Water too dirty - Pump blocked - Thermal protection on 	<ul style="list-style-type: none"> - Unplug and clean - Unplug and clean - Check the water temperature (see 2.4)

6. STANDARDS

This piece of equipment complies with the directives and European standards on electric safety and electromagnetic compatibility.

7. DISPOSAL



The device must not be disposed of as household waste and must be disposed of at a recycling point for electrical equipment. The device's materials and components are reusable. The disposal of electrical and electronic waste, recycling and recovery of any form of used appliances contribute to the preservation of our environment.

8. GUARANTEE

Sanisub 400/800 is guaranteed for 2 years for parts and labour, subject to correct installation and use of the unit.

1. SICHERHEIT

- Diese Anleitung enthält grundlegende Anweisungen, die bei Einrichtung, Betrieb und Wartung beachtet werden müssen.
- Bei Nichtbeachtung der Betriebsanleitung - insbesondere der Sicherheitshinweise - sowie beim eigenmächtigen Umbau des Geräts oder dem Einbau von Nicht-Originalersatzteilen erlischt automatisch der Gewährleistungsanspruch. Für hieraus resultierende Schäden übernimmt der Hersteller keine Haftung.
- Kennzeichnung von Warnungen:

GEFAHR

Warnung vor elektrischer Spannung. Dieser Begriff definiert eine Gefahr mit erhöhtem Risiko, welche zum Tod oder schweren Verletzungen führen kann, wenn sie nicht vermieden wird.

HINWEIS

Dieser Begriff definiert eine Gefahr, die zu einem Risiko für die Maschine und Funktion führen kann.

2. BESCHREIBUNG

2.1 ANWENDUNGEN

Die Pumpen der Baureihe **Sanisub 400/800** eignen sich zur Förderung von leicht verunreinigtem Wasser mit Schwebestoffen (keine Steine) aus privaten Haushalten Industrie und Landwirtschaft.

HINWEIS

Die Größe der Schwebstoffe darf 10 mm (**Sanisub 400**) / 20 mm (**Sanisub 800**, siehe 4.6) nicht überschreiten.

Die Pumpen dürfen nicht zur Förderung von Schmutzwässern eingesetzt werden, welche Inhaltsstoffe enthalten welche die Materialien der Pumpe angreifen oder schädigen. Die Pumpen sind nicht zugelassen für die Förderung von fäkalhaltigen Abwässern.

2.2 FUNKTIONSPRINZIP

Wenn der Abwasserstand im Betonschacht oder in der Grube, in der **Sanisub** installiert ist, ausreichend ist, schaltet der Schwimmerschalter die Hebepumpe ein (ON). Das Abwasser wird automatisch angehoben und fließt in die Kanalisation. Wenn der Wasserstand sinkt, senkt sich der Schwimmerschalter und schaltet die Pumpe aus (OFF).

2.3 LIEFERUMFANG

Siehe Abbildung 1.

2.4 TECHNISCHE DATEN

	Sanisub 400	Sanisub 800
Spannung	230 V	
Frequenz	50-60 Hz	
Leistungsaufnahme P1	400 W	800 W
Stromaufnahme	1,4 A	3,4 A
Elektroschutzklasse	I	
Drehzahl	2800 tr.min ⁻¹	
Durchfluss max. Qmax	7 m ³ /h	15 m ³ /h
Max. Förderhöhe Hmax	7,5 m	11 m

	Sanisub 400	Sanisub 800
Höchsttemperatur der gepumpten Flüssigkeit	35 °C 70 °C (kurzzeitig, max. 5 min)	
Druckanschluss	1-1/4"	
Eintauchtiefe	7 m	
max. Korngröße	10 mm	20 mm (siehe 4.6)
Niveau ON/OFF	200/50 mm	250/130 mm
Länge des Anschlusskabels	10 m	
Schwimmerschalter	Ja	
Anlagengewicht	4,5 kg	6,5 kg

Materialien

Antriebswelle	edelstahl	
Motorgehäuse	edelstahl	
Pumpengehäuse	PP GF	
Sieb	PE	PP GF

2.5 PUMPENKENNLINIE

Siehe S. 9

2.6 ABMESSUNGEN

Siehe S. 9

3. INSTALLATION

GEFAHR

Die Pumpe niemals mit dem Stromkabel aufhängen.

Wenn die Pumpe für eine Grube oder einen Brunnen eingesetzt wird, müssen ihre Abmessungen erlauben, dass der Schwimmerschalter sich ungehindert bewegen kann.

3.1 RÜCKSCHLAGKLAPPE

Um zu verhindern, dass nach dem Abschalten der Pumpe Flüssigkeit aus dem Schlauch/Verrohrung zurück fließt, muss die beigelegte Rückschlagklappe  installiert werden.

- Beachten Sie die Anbringungsrichtung des Rückschlagklappe : Platz für die Schraube nach oben (**Sanisub 400**) oder Aufschrift "TOP/OBEN" nach oben (**Sanisub 800**).

- Beachten Sie die in Abbildung 5 angegebene Reihenfolge der Teile.

3.2 HYDRAULISCHER ANSCHLUSS

Verbinden Sie den Druckauslass mit einem Rohr oder einer Leitung mit einem Innendurchmesser von mindestens 25 mm.

3.3 ELEKTROANSCHLUSS

GEFAHR

Den elektrischen Anschluss erst vornehmen, wenn die hydraulische Verkabelung abgeschlossen ist.

4. BETRIEB

GEFAHR

Überprüfen Sie die Pumpe vor Inbetriebnahme auf eventuelle äußere Beschädigungen (z.B. Transportschäden), um Unfällen mit elektrischem Strom vorzubeugen.



GEFAHR Es ist verboten, die Pumpe zum Entleeren von Becken, Schwimmbecken usw. zu verwenden, wenn sich Personen im Wasser befinden.

4.1 INBETRIEBNAHME

Das Einlaufsieb darf nicht durch Schlamm und/oder faserhaltige Medien verstopft werden. Der Trockenbetrieb ohne Pumpflüssigkeit ist unbedingt zu vermeiden.

4.2 DEN SCHWIMMERSCHALTER VERRIEGELN

Der Schwimmerschalter kann in der Position ON anhand der Verriegelung des mitgelieferten Schwimmers © verriegelt werden (Abb. 4).

4.3 FLACHSAUGFUNKTION

Mit Hilfe der Flachsaugfunktion kann bis auf 5 mm Restwassertiefe abgepumpt werden.

HINWEIS: um eine Entlüftung der Pumpe zu ermöglichen muss eine anfänglicher Wasserstand von mindestens 50 mm gegeben sein.

- Benutzen Sie einen Schlitzschraubendreher um den Bodensieb abzuhebeln.
- Verriegeln Sie den Schwimmer in der ON-Position (siehe 4.2).
- Stellen Sie die Pumpe auf die Standfüße ins Medium.

4.4 SPÜLFUNKTION

Soll die Pumpe dauerhaft in einem Schacht installiert werden ist es ratsam die Spülfunktion zu aktivieren. Durch die Spülfunktion wird verhindert, dass sich Dreck und andere Feststoffe am Grund des Schachtes ansammeln. **ANMERKUNG:** Die Leistung der Pumpe verringert sich dadurch nur geringfügig.

- Benutzen Sie einen Schlitzschraubendreher um den Bodensieb abzuhebeln.
- Bohren Sie an den markierten Stellen (▲) Löcher (Ø 5 mm) in den Boden der Pumpe (Abb. 7).

4.5 ZUSATZENTLÜFTUNG

Wenn die Pumpe als stationäres Gerät verwendet wird und/oder wenn eine stark verschmutzte Flüssigkeit gepumpt wird, entfernen Sie die zusätzliche Lüftungsschraube (*) an, wie in Abb. 6 dargestellt.

4.6 ERHÖHUNG DER MAXIMALEN KORNGRÖSSE (NUR FÜR Sanisub 800)

Als Korngröße bezeichnet man die maximale Größe der Partikel die mittels der Pumpe abtransportiert werden können ohne die Pumpe zu verstopfen.

Um die maximale Korngröße (20 mm) zu erreichen müssen Sie das Bodensieb entfernen und die beigelegten Aufsatzfüße ⊕ anbringen.

5. STÖRUNGEN; URSACHE UND BESEITIGUNG

Störung	Ursache	Behebung
1. Motor dreht nicht	- Netzspannung fehlt bzw. falsch - fehlerhafter Anschluß - defektes Stromkabel - Laufrad blockiert - aktivierter Motorschutz (Überhitzung, Blockierung, Spannungsfehler oder sonstiger Defekt) - Schwimmer hängt - Motor defekt	- Spannungsversorgung überprüfen - Anschluß korrigieren - Austausch (Kundendienst) - Reinigen - Prüfen, Kundendienst informieren - Ändern der Position der Pumpe. - Austausch (Kundendienst)
2. Motor dreht sich, fördert aber nicht	- Laufrad verstopft oder verschlissen - Druckleitung verstopft/Schlauch geknickt - Ansaugstutzen verstopft	- Reinigen/Austauschen - Reinigen/ Knickstellen entfernen - Reinigen
3. Fördermenge zu gering	- Pumpe ist nicht richtig entlüftet (Luftblase im Gehäuse) - Druckleitung zu klein dimensioniert	- Druckleitung entlüften - min. Durchmesser 25 mm (1")
4. Die Pumpe schaltet zu schnell ab	- Wasser zu schmutzig - Pumpe blockiert - Wärmeschutz eingeschaltet	- Ausschalten und reinigen - Ausschalten und reinigen - Überprüfen Sie das Wasser T° (siehe 2.4)

6. NORMEN

Dieses Gerät entspricht den europäischen Richtlinien und Normen bezüglich elektrischer Sicherheit und elektromagnetischer Kompatibilität.

7. ENTSORGUNG





Das Altgerät darf nicht mit dem Restmüll entsorgt werden und muss einer Sammelstelle zur Wiederverwertung von Elektrogeräten übergeben werden. Das Material und die Bestandteile des Geräts sind wiederverwendbar. Die fachgerechte Entsorgung von elektrischen und elektronischen Abfällen und das Recycling und die Wiederverwertung sämtlicher Altgeräte trägt zum Schutz der Umwelt bei.

8. GARANTIE

Sanisub 400/800 wird für 2 Jahre ab Kaufdatum garantiert, vorbehaltlich der Installation und Verwendung in Übereinstimmung mit dieser Anleitung.

1. SEGURIDAD

- Este manual contiene instrucciones esenciales para la instalación, la utilización y el mantenimiento.
- Si no se respetan estas instrucciones de uso, en particular las de seguridad, y si se modifica el aparato o se utilizan piezas de recambio no originales, la garantía quedará automáticamente anulada. El fabricante no acepta ninguna responsabilidad por los daños que se produzcan.
- Identificación de los avisos:

 PELIGRO	Define un peligro de alto riesgo inherente a la tensión eléctrica, que, si no se evita, puede provocar la muerte o heridas graves.
 AVISO	Define un peligro que, si no se tiene en cuenta, puede provocar un riesgo para la máquina y su funcionamiento.

2. DESCRIPCIÓN

2.1 APLICACIÓN

La bomba **Sanisub 400/800** es adecuada para el bombeo de agua ligeramente contaminada con sólidos en suspensión (sin piedras) procedentes de un uso privado o comercial.

 AVISO	El tamaño de las partículas en suspensión no debe superar el tamaño máximo de 10 mm (Sanisub 400) o 20 mm (Sanisub 800 , véase 4.6). La bomba no debe utilizarse para bombear aguas residuales que contengan sustancias que ataquen o dañen los materiales de la bomba. La bomba no está homologada para el bombeo de aguas residuales fecales.
--	--

2.2 PRINCIPIO DE FUNCIONAMIENTO

Cuando el nivel de efluentes en el pozo de observación de hormigón o el foso donde se ha instalado **Sanisub** es suficiente, el interruptor de flotador arranca la bomba (nivel ON).

El efluente se eleva y fluye hacia la tubería de descarga. Cuando el nivel de agua descende, el flotador descendiendo y apaga la bomba (OFF).

2.3 PIEZAS SUMINISTRADAS

Véase la figura 1.

2.4 DATOS TÉCNICOS

	Sanisub 400	Sanisub 800
Tensión	230 V	
Frecuencia	50-60 Hz	
Potencia absorbida P1	400 W	800 W
Máxima intensidad absorbida	1,4 A	3,4 A
Clase eléctrica	I	
RPM (revoluciones/min)	2800 tr.min ⁻¹	
Caudal máximo Qmax	7 m ³ /h	15 m ³ /h
Evacuación vertical máx. Hmax	7,5 m	11 m
Temperatura máxima del líquido	35 °C continuo 70 °C corto	
Conexión de descarga	1-1/4"	

	Sanisub 400	Sanisub 800
Profundidad máx. de inmersión	7 m	
Tamaño máximo de las partículas	10 mm	20 mm (véase 4.6)
Nivel ON/OFF	200/50 mm	250/130 mm
Longitud del cable de alimentación	10 m	
Interruptor de nivel	Sí	
Peso bruto	4,5 kg	6,5 kg

Materiales

Eje	Acero inoxidable	
Cuerpo motor	Acero inoxidable	
Cuerpo de la bomba	PP GF	
Rejilla de aspiración	PE	PP GF

2.5 CURVAS DE CAUDAL

Véase pág. 9

2.6 DIMENSIONES

Véase pág. 9

3. INSTALACIÓN

 PELIGRO	Nunca llesves la bomba por el cable, para meterla o sacarla del agua.
--	---

Si la bomba se utiliza en una fosa o pozo, sus dimensiones deben permitir que el interruptor flotador se mueva libremente.

3.1 MONTAJE DE LA VÁLVULA ANTIRRETORNO

La válvula antirretorno  suministrada debe ser instalada para evitar que el líquido fluya fuera del tubo o de la tubería después de que se haya apagado la bomba.

- Asegúrese de que la válvula antirretorno  esté colocada en la dirección correcta con el tornillo hacia arriba (**Sanisub 400**) o con la inscripción "TOP/OBEN" hacia arriba (**Sanisub 800**).

- Observe el orden de las piezas indicado en la figura 5.

3.2 CONEXIÓN HIDRÁULICA

Conecte la salida de descarga a una tubería con un diámetro interior mínimo de 25 mm.

3.3 CONEXIÓN ELÉCTRICA

 PELIGRO	Realizar la conexión eléctrica solo cuando las conexiones hidráulicas definitivas estén terminadas.
--	---

4. UTILIZACIÓN

 PELIGRO	Antes de la puesta en servicio, compruebe que la bomba no está dañada externamente para evitar accidentes con corriente eléctrica.
--	--

 PELIGRO	Está prohibido utilizar la bomba para vaciar lavabos, piscinas... cuando haya personas en el agua.
--	--

4.1 PUESTA EN SERVICIO

El tamiz de entrada no debe estar obstruido por todos y/o fluidos fibrosos.

Evite el funcionamiento en seco sin el líquido bombeado.

4.2 BLOQUEO DEL INTERRUPTOR FLOTADOR

El interruptor flotador puede bloquearse en la posición ON mediante el dispositivo de bloqueo de flotador © suministrado (fig. 4).

4.3 FUNCIÓN DE ASPIRACIÓN PLANA

Bombea aguas residuales hasta una profundidad de 5 mm.

NOTA: Coloque la bomba en un nivel inicial de agua al menos de 50 mm para permitir el cebado.

- Con un destornillador de ranura, levantar la rejilla de aspiración.
- Bloquear el flotador en la posición ON (ver 4. 2)
- Colocar la bomba sobre sus pies en el fluido.

4.4 FUNCIÓN DE LAVADO

Si la bomba se utiliza como unidad estacionaria en un pozo, es aconsejable utilizar la función de lavado para evitar la acumulación de sólidos en el fondo del pozo.

NOTA: el rendimiento de la bomba se verá ligeramente reducido.

- Con un destornillador ranurado, levante la rejilla de aspiración,
- Taladre agujeros de 5 mm donde se indica (▲) en la figura 7.
- Vuelva a colocar la rejilla de aspiración.

4.5 VENTILACIÓN ADICIONAL

Si la bomba se utiliza como una unidad estacionaria y/o se bombea un fluido muy sucio, quitar el tornillo de ventilación adicional (*) como se muestra en la fig. 6.

4.6 AUMENTO DE LA GRANULOMETRÍA (SÓLO Sanisub 800)

Es posible obtener una granulometría máxima de 20 mm colocando la bomba sobre los pies previstos para ello.

- Con un destornillador ranurado, levante la rejilla de aspiración,
- Coloque los pies ⊕ suministrados.
- Coloque la bomba sobre sus pies en el fluido.

5. INCIDENTES : CAUSAS, RESOLUCIONES

Anomalia	Causa	Remedio
1. El motor no funciona	- Falta tensión de red / incorrecto	- Compruebe la alimentación eléctrica
	- Conexión defectuosa	- Corregir la conexión
	- Cable de alimentación defectuoso	- Sustitución (servicio postventa)
	- Turbina bloqueada	- Limpieza
	- Interruptor del motor activado (sobrecalentamiento, bloqueo, fallo de alimentación u otro fallo)	- Compruebe, informe al Servicio Posventa
	- Flotador atascado	- Cambiar la posición de la bomba
	- Motor o flotador defectuoso	- Sustitución (SPV)

Anomalia	Causa	Remedio
2. El motor está en marcha, pero sin bombear	- La turbina está obstruida o desgastada	- Limpiar/ Reemplazar
	- Tubería de descarga bloqueada/doblada	- Limpiar y eliminar las arrugas
	- Boquilla de aspiración bloqueada	- Limpiar
	- Ventilación(s) bloqueada(s)	- Limpiar
3. El caudal es bajo	- Bomba mal purgada (burbuja de aire en la carcasa)	- Retire el aire inclinando la bomba
	- La tubería de descarga es demasiado pequeña	- Diámetro mínimo de 25 mm
4. La bomba se detiene rápidamente	- El agua está demasiado sucia	- Desconectar y limpiar
	- Bomba bloqueada	- Desconectar y limpiar
	- Protección térmica activada	- Compruebe la T° del agua (véase 2.4)

6. NORMAS

Este aparato responde a las directivas y normas europeas sobre seguridad eléctrica y compatibilidad electromagnética.

7. ELIMINACIÓN

 Este aparato no puede desecharse con otros residuos domésticos. Debe trasladarse a un punto de reciclaje para equipos eléctricos. Sus materiales y componentes son reutilizables. El reciclaje y cualquier forma de valorización de los dispositivos utilizados contribuyen a la preservación de nuestro medio ambiente.

8. GARANTÍA



Sanisub 400/800 está garantizado por 3 años a partir de la fecha de compra, sujeto a la instalación y uso de acuerdo con este manual.

1. SICUREZZA

• Questo manuale contiene le istruzioni essenziali che devono essere osservate durante l'installazione, il funzionamento e la manutenzione.

• L'inosservanza delle istruzioni per l'uso, in particolare delle istruzioni di sicurezza - così come la modifica non autorizzata dell'apparecchio o l'installazione di pezzi di ricambio non originali, invalidano automaticamente la garanzia. Il fabbricante non risponde di danni da questo derivanti.

• Identificazione degli avvisi:

 PERICOLO	Questo termine definisce un pericolo derivante da rischi elevati legato alla tensione elettrica, che potrebbero portare alla morte o lesioni gravi, se non evitati.
 AVVISO	Questo termine caratterizza i pericoli per la macchina e il suo corretto funzionamento.

2. DESCRIZIONE

2.1 APPLICAZIONE

La pompa **Sanisub 400/800** è adatta al pompaggio di acque leggermente contaminate da solidi in sospensione (senza pietre) provenienti da uso privato o commerciale.

 **AVVISO** La dimensione delle particelle in sospensione non deve superare la dimensione massima di 10 mm (**Sanisub 400**) o 20 mm (**Sanisub 800**, vedi 4.6). La pompa non deve essere utilizzata per il pompaggio di acque reflue contenenti sostanze che attaccano o danneggiano i materiali della pompa.

La pompa non è omologata per il pompaggio di acque reflue fecali.

2.2 PRINCIPIO DI FUNZIONAMENTO

Quando il livello dell'effluente nel pozzetto di cemento o nella fossa dove è installata la pompa è sufficiente, l'interruttore galleggiante attiva la pompa di sollevamento (ON).

L'effluente viene automaticamente sollevato per fluire nella linea fognaria. Quando il livello dell'acqua scende a un livello basso, l'interruttore galleggiante si abbassa e spegne la pompa (OFF).

2.3 OGGETTO DELLA FORNITURA

Vedere figura 1.

2.4 CARATTERISTICHE TECNICHE

	Sanisub 400	Sanisub 800
Tensione	230 V	
Frequenza	50-60 Hz	
Potenza assorbita P1	400 W	800 W
Intensità assorbita	1,4 A	3,4 A
Classe elettrica	I	
giri/minuto	2800 tr.min ⁻¹	
Portata massima Qmax	7 m ³ /h	15 m ³ /h
Evacuazione verticale max. Hmax	7,5 m	11 m

	Sanisub 400	Sanisub 800
Temperatura massima consentita del liquido pompato	35 °C continuo 70 °C breve periodo	
Diametro di scarico	1-1/4"	
Profondità di immersione	7 m	
Dimensioni massime delle particelle	10 mm	20 mm (vedi 4.6)
Livello ON/OFF	200/50 mm	250/130 mm
Lunghezza del cavo di alimentazione	10 m	
Galleggiante	sì	
Peso lordo	4,5 kg	6,5 kg

Materiali

Albero	Acciaio inossidabile	
Corpo motore	Acciaio inossidabile	
Corpo pompa	PP GF	
Griglia	PE	PP GF

2.5 CURVE DI PRESTAZIONI

Vedi pag. 9

2.6 DIMENSIONI

Vedi pag. 9

3. INSTALLAZIONE

 **PERICOLO** Non trasportare mai la pompa per il cavo, né dentro né fuori dall'acqua.

Se la pompa viene utilizzata in una fossa o in un pozzo, le sue dimensioni devono permettere di galleggiante di muoversi liberamente.

3.1 MONTAGGIO DELLA VALVOLA DI NON RITORNO

La valvola di non ritorno  in dotazione deve essere installata per evitare che il liquido fuoriesca dal tubo o dalla tubazione dopo l'arresto della pompa.

• Assicurarsi che la valvola di non ritorno  sia posizionata nella direzione corretta con la vite rivolta verso l'alto (**Sanisub 400**) o con la scritta "TOP/OBEN" rivolta verso l'alto (**Sanisub 800**).

• Rispettare l'ordine delle parti indicato nella figura 5.

3.2 COLLEGAMENTO IDRAULICO

Collegare l'uscita di scarico a un tubo o a un condotto con un diametro interno minimo di 25 mm.

3.3 COLLEGAMENTO ELETTRICO

 **PERICOLO** Effettuare il collegamento elettrico solo dopo aver collegato i raccordi idraulici.

4. UTILIZZO

 **PERICOLO** Prima della messa in servizio, verificare che la pompa non sia danneggiata esternamente per evitare incidenti con corrente elettrica.



È vietato utilizzare la pompa per svuotare bacini, piscine... quando ci sono persone in acqua.

4.1 MESSA IN FUNZIONE

La griglia di ingresso non deve essere ostruita da fanghi e/o fluidi fibrosi.

Evitare il funzionamento a secco senza liquido pompato.

4.2 BLOCCO DELL'INTERRUTTORE A GALLEGGIANTE

L'interruttore a galleggiante può essere bloccato in posizione ON utilizzando il dispositivo di blocco del galleggiante © in dotazione (fig. 4).

4.3 FUNZIONE DI ASPIRAZIONE PIATTA

Pompa l'acqua residua ad una profondità di 5 mm.

NOTA: Posizionare la pompa in un livello iniziale dell'acqua di almeno 50 mm per consentire l'adescamento.

- Con un cacciavite a taglio, sollevare la griglia inferiore.

- Bloccare il galleggiante in posizione ON (vedi 4.2)

- Posizionare la pompa in piedi nel fluido.

4.4 FUNZIONE DI LAVAGGIO

Se la pompa viene utilizzata come unità fissa in un pozzo, è consigliabile utilizzare la funzione di lavaggio per evitare l'accumulo di solidi sul fondo del pozzo.

NOTA: le prestazioni della pompa saranno leggermente ridotte.

- Con un cacciavite a taglio, sollevare la griglia,
- Praticare dei fori da 5 mm nel punto indicato (▲) nella figura 7.

- Sostituire la griglia.

4.5 VENTILAZIONE SUPPLEMENTARE

se la pompa viene utilizzata come unità stazionaria e/o se viene pompato un fluido molto sporco, rimuovere la vite di ventilazione supplementare (*) come mostrato in figura 6.

4.6 AUMENTO DELLA GRANULOMETRIA (SOLO Sanisub 800)

È possibile ottenere una granulometria massima di 20 mm posizionando la pompa sui piedini in dotazione.

- Con un cacciavite a taglio, sollevare la griglia,
- Montare i piedini ⊕ in dotazione,
- Posizionare la pompa sui piedini nel fluido.

5. INCIDENTI: CAUSE, RISOLUZIONI

Anomalia	Causa	Rimedio
1. Il motore non gira	<ul style="list-style-type: none"> - Tensione di rete mancante/non corretta - Collegamento difettoso - Cavo di alimentazione difettoso - Ruota bloccata - Interruttore automatico motore attivato (surriscaldamento, blocco, mancanza di corrente o altro) - Galleggiante bloccato - Motore o galleggiante difettoso 	<ul style="list-style-type: none"> - Controllare la fonte di alimentazione - Correggere il collegamento - Sostituzione (servizio post-vendita) - Pulizia - Controllare, informare il Servizio Post-Vendita - Cambiare la posizione della pompa - Sostituzione (servizio post-vendita)
2. Il motore gira, ma non pompa	<ul style="list-style-type: none"> - Ruota intasata o usurata - Tubo di scarico ostruito/piegato - Ugello di aspirazione bloccato - Sfiato(i) bloccato(i) 	<ul style="list-style-type: none"> - Pulire/Sostituire - Pulire/Rimuovere le ostruzioni - Pulire - Pulire
3. La portata è bassa	<ul style="list-style-type: none"> - Pompa svuotata in modo errato (bolla d'aria nel corpo) - Linea di scarico troppo piccola 	<ul style="list-style-type: none"> - Rimuovere l'aria inclinando la pompa - Diametro minimo di 25 mm
4. La pompa si ferma troppo velocemente	<ul style="list-style-type: none"> - Acqua troppo sporca - Pompa bloccata - Protezione termica attiva 	<ul style="list-style-type: none"> - Scollegare e pulire - Scollegare e pulire - Controllare il T° dell'acqua (vedi 2.4)

6. NORME

Questo apparecchio è conforme alle direttive e normative Europee in materia di sicurezza elettrica e compatibilità elettromagnetica.

7. SMALTIMENTO A FINE VITA





L'apparecchio non deve essere smaltito come un rifiuto domestico, ma deve essere conferito in un punto di riciclo per apparecchiature elettriche. I materiali e i componenti dell'apparecchio sono riutilizzabili. Lo smaltimento e il riciclo contribuisce alla preservazione dell'ambiente.

8. GARANZIA

Sanisub 400/800 è garantito per 2 anni dalla data di acquisto, previa installazione e utilizzo in accordo con il presente manuale.

1. VEILIGHEID

- Deze gebruiksaanwijzing bevat essentiële aanwijzingen die bij installatie, bediening en onderhoud in acht moeten worden genomen.
- Bij niet inachtneming van de gebruikshandleiding, speciaal de veiligheidsaanwijzingen alsook bij zelf ombouwen van het toestel of bij de inbouw van niet-originele wisselstukken vervalt automatisch de garantieaanspraak. Voor hieruit resulterende schade neemt de fabrikant geen aansprakelijkheid op zich.
- Identificatie van de waarschuwingen:

 GEVAAR	Waarschuwing voor gevaren door elektrische spanning. Dit woord wijst op een gevaarlijke situatie met een hoog risico die, wanneer ze niet wordt vermeden, zal leiden tot de dood of een ernstige verwonding.
 MELDING	Waarschuwing inzake een risico voor de machine en de werking ervan.

2. BESCHRIJVING

2.1 TOEPASSING

Sanisub 400/800 is geschikt voor het wegpompen van water dat licht verontreinigd is door zwevende vaste deeltjes (geen stenen, privé of bedrijfsmatig gebruik).

 MELDING	De volgende vloeistoffen en stoffen zijn verboden: <ul style="list-style-type: none"> - de grootte van de zwevende deeltjes mag de 10 mm (Sanisub 400) / 20 mm (Sanisub 800, zie 4.6) niet overschrijden, - afvalwater dat stoffen bevat die de materialen van de pomp kunnen aantasten of beschadigen, - fecaliën houdend afvalwater.
--	---

2.2 WERKING

Wanneer het niveau van het effluent in het betonnen mangat of de put waar de **Sanisub** is geïnstalleerd voldoende is, schakelt de vlotterschakelaar de opvoerimpuls in.

Het effluent wordt automatisch opgeheven om in de riolering te stromen. Wanneer het waterpeil zakt tot een laag niveau, gaat de vlotterschakelaar naar beneden en schakelt de pomp uit.

2.3 LEVERINGSOMVANG

Zie figuur 1.

2.4 TECHNISCHE GEGEVENS

	Sanisub 400	Sanisub 800
Spanning	230 V	
Frequentie	50-60 Hz	
Opgenomen motorvermogen P1	400 W	800 W
Max. opgenomen vermogen	1,4 A	3,4 A
Elektrische Klasse	I	
TPM	2800 tr.min ⁻¹	
Max. debiet Qmax	7 m ³ /h	15 m ³ /h

	Sanisub 400	Sanisub 800
Max. Opvoerhoogte Hmax	7,5 m	11 m
T° Max. verpompte vloeistof	35 °C 70 °C (5 min)	
Afvoerdiameter Duis	1-1/4"	
Dompeldiepte	7 m	
Korrelgrootte	10 mm	20 mm (zie 4.6)
Niveau AAN/Niveau UIT	200/50 mm	250/130 mm
Langte van de voedingskabel	10 m	
Vlotter	ja	
Brutogewicht	4,5 kg	6,5 kg

Materialen

As	Roestvrij staal (RVS)	
Motorhuis	Roestvrij staal (RVS)	
Pomphuis	PP GF	
Zeeff	PE	PP GF

2.5 POMPCURVE

Zie p. 9

2.6 AFMETINGEN

Zie p. 9

3. INSTALLATIE

 GEVAAR	Draag de pomp nooit aan de kabel, om hem in of uit het water te halen.
---	--

Als de pomp wordt gebruikt in een put of uitgraving, moet de vlotterschakelaar vrij kunnen bewegen.

3.1 TERUGSLAGKLEP

De meegeleverde terugslagklep  moet worden geïnstalleerd om te voorkomen dat de vloeistof terugstroomt in de pijp of de buizen nadat de pomp stopgezet is.

- Zorg ervoor dat de terugslagklep  in de juiste richting is geplaatst met de schroef naar boven (**Sanisub 400**) of met het opschrift "TOP/OBEN" naar boven (**Sanisub 800**).

- Let op de volgorde van de onderdelen in figuur 5.

3.2 HYDRAULISCHE AANSLUITING

Sluit de uitlaat aan op een pijp of kanaal met een minimale binnendiameter van 25 mm.

3.3 ELEKTRISCHE AANSLUITING

 GEVAAR	Maak geen elektrische aansluiting voordat de definitieve hydraulische koppelingen uitgevoerd zijn.
---	--

4. GEBRUIK

 GEVAAR	Voor de inbedrijfstelling, controleer de pomp op afwezigheid van externe beschadigingen om ongelukken met de elektrische stroom te voorkomen.
---	---

GEVAAR Het is verboden om de pomp te gebruiken voor het leegpompen van bassins, zwembaden... wanneer er mensen in het water zijn.

4.1 INGEBRUIKNEMING

De aanzuiging mag niet verstopt zijn met modder en/of vezelachtige vloeistoffen.

Vermijd drooglopen, pompen zonder vloeistof.

4.2 VERGREDELING VAN DE VLOTTERSCHAKELAAR

De vlotterschakelaar kan worden vergrendeld op ON met behulp van de meegeleverde vergrendelaar © (fig. 4).

4.3 PLATTE ZUIGFUNCTIE

Maakt het wegpompen van restwater tot een niveau van 5 mm mogelijk.

OPMERKING: Plaats de pomp in een waterniveau van ten minste 50 mm om de pomp op gang te brengen.

- Til met een platte schroevendraaier het scherm op de bodem op.

- Vergrendel de vlotter in stand ON (zie 4.2).

- Plaats de voeten van de pomp in de vloeistof.

4.4 SPOELFUNCTIE

Als de pomp als stationaire eenheid in een put wordt gebruikt, is het raadzaam om de spoelfunctie te gebruiken om ophoping van vaste deeltjes op de bodem van de put te voorkomen.

Opmerking: de pomp zal iets minder goed werken.

- Til het zeef op met behulp van een sleufschroevendraaier.

- Boor 5 mm gaten waar aangegeven (▲) in figuur 7.

- Plaats het zeefje terug.

4.5 EXTRA VENTILATIE

Als de pomp wordt gebruikt als een stationaire eenheid en/of als een zeer vuile vloeistof wordt gepompt, verwijderen dan de extra ventilatieschroef (*) zoals getoond in figuur 6.

4.6 DE KORRELGROOTTE VERHOGEN (ALLEEN Sanisub 800)

Het is mogelijk om een maximale korrelgrootte van 20 mm te verkrijgen door de pomp op de bijgeleverde voetjes te plaatsen.

- Til de zeef op met een sleufschroevendraaier.

- Plaats de meegeleverde voeten ⊕.

- Plaats de pomp op de voetjes in de vloeistof.

5. EVENTUELE REPARATIES

Afwijking	Mogelijke oorzaken	O oplossingen
1. De motor draait niet	<ul style="list-style-type: none"> - Ontbrekende / onjuiste netspanning - Defecte aansluiting - Defect snoer - Geblokkeerd wiel - Stroomonderbreker motor geactiveerd (oververhitting, blokkering, storing in de spanning of andere storing) - Geknelde vlotter - Defecte motor of vlotter 	<ul style="list-style-type: none"> - Stroomtoevoer controleren - Aansluiting corrigeren - Vervangen (Klantenservice) - Schoonmaken - Controleren, Klantenservice informeren - Positie van de pomp veranderen - Vervangen (Klantenservice)
2. De motor draait maar pompt niet	<ul style="list-style-type: none"> - Wiel verstopt of versleten - Afvoerleiding verstopt/ leiding gevouwen - Zuigmondstuk verstopt - Spuitgat(en) verstopt 	<ul style="list-style-type: none"> - Schoonmaken / Vervangen - Schoonmaken / vouwen eruit halen - Schoonmaken - Schoonmaken
3. Laag debiet	<ul style="list-style-type: none"> - Pomp niet goed ontvlucht (luchtbel in de behuizing) - Afvoerbuiss te klein 	<ul style="list-style-type: none"> - Ontluchten door de pomp te kantelen - Minimale diameter 25 mm
4. De pomp stopt te snel	<ul style="list-style-type: none"> - Water te vuil - Pomp geblokkeerd - Thermische bescherming geactiveerd 	<ul style="list-style-type: none"> - Uit het stopcontact halen en schoonmaken - Uit het stopcontact halen en schoonmaken - De watertemperatuur controleren (zie 2.4)

6. NORMEN

Het apparaat beantwoordt aan de Europese richtlijnen met betrekking tot de veiligheid van elektriciteit en elektromagnetische velden.

7. VERWIJDERING



Het apparaat mag niet worden weggegooid als huishoudelijk afval en moet worden ingeleverd bij een recycling punt voor elektrische apparaten. De materialen en componenten van het apparaat zijn geschikt voor hergebruik. Het weggooiden van elektrisch en elektronisch afval, het recyclen en herstel van enige vorm van gebruikte apparaten dragen bij aan het behoud van ons milieu.

8. GARANTIE



Op de **Sanisub 400/800** wordt 2 jaar garantie gegeven op voorwaarde dat het correct geïnstalleerd en gebruikt wordt, zoals aangegeven in de gebruiksaanwijzing.

1. SEGURANÇA

• Este manual de serviço e montagem inclui importantes instruções que devem ser respeitadas durante a instalação, funcionamento e manutenção.

• A inobservância do manual de instruções, em particular das instruções de segurança, assim como a modificação não autorizada do aparelho ou a instalação de peças sobressalentes não originais anula automaticamente a garantia. O fabricante não se responsabiliza por quaisquer danos daí resultantes.

• Identificação dos avisos:

 PERIGO	Define um perigo devido à tensão eléctrica com riscos elevados que podem conduzir à morte ou a ferimentos graves, caso não seja evitado.
 AVISO	Este termo caracteriza os perigos para a máquina e o seu bom funcionamento.

2. DESCRIÇÃO

2.1 APLICAÇÃO

O **Sanisub 400/800** é indicado para bombear água levemente contaminada com sólidos em suspensão (sem pedras) provenientes de habitações domésticas, da negócios.

 **AVISO** O tamanho das partículas suspensas não deve exceder o tamanho máximo de 10 mm (**Sanisub 400**) ou 20 mm (**Sanisub 800**, ver 4.6). A bomba não deve ser utilizada para bombear águas residuais que contenham substâncias que atacam ou danificam os materiais da bomba. A bomba não deve ser utilizada para o bombeamento de águas residuais fecais.

2.2 PRINCÍPIO DE FUNCIONAMENTO

Quando o nível de efluente no poço ou poço onde o **Sanisub** está instalado é suficiente, o interruptor de bóia liga (ON) a bomba de elevação.

O efluente é automaticamente levantado para fluir para a linha de esgoto. Quando o nível da água cai para um nível baixo, o interruptor de bóia desce e desliga a bomba (OFF).

2.3 ÂMBITO DO FORNECIMENTO

Ver figura 1.

2.4 DADOS TÉCNICOS

	Sanisub 400	Sanisub 800
Tensão	230 V	
Frequência	50-60 Hz	
Potência absorvida máxima P1	400 W	800 W
Intensidade absorvida máxima	1,4 A	3,4 A
Classe eléctrica	I	
RPM	2800 tr.min ⁻¹	
Débito max. Qmax	7 m ³ /h	15 m ³ /h
Altura de evacuação máx. Hmax	7,5 m	11 m

	Sanisub 400	Sanisub 800
T ^o max. admissível do líquido bombeado	35 °C contínuo 70 °C tempo curto	
Diâmetro de evacuação	1-1/4"	
Profundidade de imersão	7 m	
Dimensão máxima das partículas	10 mm	20 mm (ver 4.6)
Nível ON/OFF	200/50 mm	250/130 mm
Comprimento do cabo de alimentação	10 m	
Flutuador	sim	
Peso bruto	4,5 kg	6,5 kg

Materialis

Eixo	Aço inoxidável	
Corpo motor	Aço inoxidável	
Corpo da bomba	PP GF	
Filtro	PE	PP GF

2.5 CURVA

Ver pág. 9

2.6 DIMENSÕES

Ver pág. 9

3. INSTALAÇÃO

 **PERIGO** Nunca transportar a bomba pelo cabo, para a pôr dentro ou tirar da água.

Se a bomba é utilizada numa fossa ou num poço, as suas dimensões devem permitir que o interruptor de flutuador se mova livremente.

3.1 MONTAGEM DA VÁLVULA ANTI-RETORNO

A válvula anti-retorno  fornecida deve ser instalada para impedir que os líquidos comprimam o tubo ou a tubagem depois da bomba parar.

• Certifique-se de que a válvula anti-retorno  está posicionada na direcção correcta com o parafuso virado para cima (**Sanisub 400**) ou com a inscrição "TOP/OBEN" virada para cima (**Sanisub 800**).

• Observe a ordem das peças mostradas na figura 5.

3.2 LIGAÇÃO HIDRÁULICA

Ligar a saída de descarga a um tubo ou conduta com um diâmetro interno mínimo de 25 mm.

3.3 LIGAÇÃO ELÉTRICA

 **PERIGO** Efetuar a ligação eléctrica apenas quando todas as ligações hidráulicas estiverem concluídas.

4. UTILIZAÇÃO

 **PERIGO** Antes da colocação em funcionamento, certifique-se de que a bomba não tem quaisquer danos externos para evitar acidentes com uma corrente eléctrica.



É proibido usar a bomba para drenar bacias, piscinas... quando houver pessoas na água.

4.1 COLOCAÇÃO EM SERVIÇO

A peneira de entrada não deve ser obstruída por lodo e/ou fluidos fibrosos.

Evite imperativamente o funcionamento a seco sem líquido bombeado.

4.2 BLOQUEIO DO FLUTUADOR

O flutuador pode ser bloqueado na posição ON usando o dispositivo de bloqueio do flutuador © fornecido (fig. 4).

4.3 FUNÇÃO DE ASPIRAÇÃO PLANA

Permite bombear a água residual até uma profundidade de 5 mm.

NOTA: coloque a bomba a um nível de água inicial de, pelo menos, 50 mm para não desferrar.

- usando uma chave de fendas, levante a peneira inferior;

- bloqueie o flutuador na posição ON (cf 4.2);

- coloque a bomba sobre os pés no fluido.

4.4 FUNÇÃO DE LAVAGEM

Se a bomba for utilizada como unidade estacionária num poço, é aconselhável utilizar a função de descarga para evitar a acumulação de sólidos no fundo do poço.

NOTA: o desempenho da bomba será ligeiramente reduzido.

- Utilizando uma chave de fendas, levante o filtro,

- Faça furos de 5 mm onde indicado (▲) na figura 7.

- Substitua o filtro.

4.5 VENTILAÇÃO SUPLEMENTAR

Quando a bomba é utilizada como unidade estacionária e/ou quando um fluido muito sujo é bombeado, retirar o parafuso de ventilação suplementar (*), conforme indicado na fig. 6.

4.6 AUMENTAR A GRANULOMETRIA (APENAS Sanisub 800)

É possível obter uma granulometria máxima de 20 mm, colocando a bomba sobre os pés fornecidos.

- Com uma chave de fendas, levante o filtro,

- Colocar os pés ⊕ fornecidos.

- Colocar a bomba sobre os pés no fluido.

5. INTERVENÇÕES EVENTUAIS

Anomalias	Causas possíveis	Soluções
1. O motor não funciona	- Falta de tensão / tensão incorreta - Ligação defeituosa - Cabo de alimentação defeituoso - Roda bloqueada - Disjuntor do motor ativado (sobreaquecimento, bloqueio, defeito de tensão ou outro defeito) - Flutuador preso	- Verificar a fonte de alimentação - Corrigir a ligação - Substituição (SPV) - Limpar - Verificar, contactar o Serviço Pós-Venda - Alterar a posição da bomba - Substituição (SPV)
2. O motor está a funcionar mas não está a bombear	- Roda obstruída ou desgastada - Conduta de refluxo obstruído / tubo dobrado - Bocal de aspiração obstruído - Respiradouro(s) obstruído(s)	- Limpar / Substituir - Limpar / Remover as dobras - Limpar - Limpar
3. O fluxo é baixo	- Bomba incorretamente purgada (bolha de ar na caixa) - Conduta de refluxo muito pequena	- Apanhar o ar inclinando a bomba - Diâmetro mín. de 25 mm
4. A bomba para muito rapidamente	- Água demasiado suja - Bomba bloqueada - Proteção térmica ativada	- Desconectar e limpar - Desconectar e limpar - Verificar a temperatura da água (ver 2.4)

6. NORMAS

Este aparelho responde às directivas e normas europeias sobre a segurança eléctrica e a compatibilidade electromagnética.

7. ELIMINAÇÃO





O aparelho não deve ser eliminado juntamente com lixo doméstico e deve ser reencaminhado para um ponto de reciclagem destinado a aparelhos eléctricos. Os materiais e componentes do aparelho são reutilizáveis. A reciclagem e qualquer forma de valorização dos aparelhos gastos contribuem para a preservação do nosso ambiente.

8. GARANTIA

O Sanisub 400/800 tem uma garantia de 2 anos sobre as peças e a mão de obra sob reserva da instalação e utilização correctas do aparelho.

1. BEZPEČNOST

- Tento návod obsahuje důležité informace, které je třeba při instalaci, provozu a údržbě dodržovat.
- V případě nedodržení tohoto návodu, zejména pak bezpečnostních pokynů, a v případě svévolné přeměny zařízení nebo použití neoriginálních náhradních dílů se automaticky ruší záruka. Výrobce se zříká odpovědnosti za škody, které z toho mohou vyplynout.
- Označení upozornění:

 NEBEZPEČÍ	Výstraha před elektrickým napětím. Varuje před bezprostředně hrozícím nebezpečím, a pokud se mu nepředejde, má za následek smrt nebo těžký úraz.
 OZNÁMENÍ	Upozornění jehož nedodržení může vést k ohrožení bezpečnosti zařízení.

2. POPIS

2.1 POUŽITÍ

Sanisub 400/800 vyhovuje k čerpání mírně znečištěné vody drobnými částicemi (ne kameny) z domácností a podniků.

 OZNÁMENÍ	Velikost drobných částic nesmí přesahovat maximální velikost 10 mm (Sanisub 400) / 20 mm (Sanisub 800, viz 4.6).
	Čerpadlo se nesmí používat k přečerpávání odpadních vod obsahujících látky, které by mohly narušit nebo poškodit materiály, z nichž je čerpadlo vyrobeno.
	Čerpadlo není schváleno pro čerpání odpadních vod obsahujících fekálie.

2.2 PRINCIP FUNKCE

Když hladina vody dosáhne hodnoty ON, plovákový spínač spustí čerpadlo. Odpadní voda se zvedne a odtéká do výtlačného potrubí. Když hladina vody klesne, plovákový spínač se spustí a vypne čerpadlo (OFF).

2.3 SEZNAM DODÁVANÝCH DÍLŮ

Viz obrázek 1.

2.4 TECHNICKÉ ÚDAJE

	Sanisub 400	Sanisub 800
Napětí	230 V	
Frekvence	50-60 Hz	
Jmenovitý příkon P1	400 W	800 W
Maximální vstupní proud	1,4 A	3,4 A
Elektrická třída	I	
Rychlost otáčení	2800 tr.min ⁻¹	
Maximální průtok Qmax	7 m ³ /h	15 m ³ /h
Maximální čerpací výška Hmax	7,5 m	11 m
Maximální přípustná teplota čerpané kapaliny	35 °C nepřetržitý 70 °C krátkodobý	
Výtlačný průměr	1-1/4"	
Hloubka ponoření	7 m	

	Sanisub 400	Sanisub 800
Velikost částic	10 mm	20 mm (viz 4.6)
Zapnutá/Vypnutá úroveň	200/50 mm	250/130 mm
Délka napájecího kabelu	10 m	
Plovák	ano	
Bruttovægt	4,5 kg	6,5 kg

Materiály

Hřídel	Nerezová ocel
Skříň motoru	Nerezová ocel
Tělo čerpadla	PP GF
Sítka	PE
	PP GF

2.5 VÝKONOVÁ KŘIVKA

Viz str. 9

2.6 ROZMĚRY

Viz str. 9

3. INSTALACE

 NEBEZPEČÍ	Čerpadlo nikdy nezavěšujte za napájecí kabel.
--	---

Pokud má být čerpadlo umístěno do jímky nebo potrubí, musí být umožněn volný pohyb plovákového spínače.

3.1 MONTÁŽ ZPĚTNÉHO VENTILU

Nainstalujte dodaný zpětný ventil , aby ste zabránili zpětnému vytékání kapaliny z hadice nebo potrubí po vypnutí čerpadla.

- Dodržujte směr umístění zpětného ventilu : umístění šroubu směrem nahoru (Sanisub 400) nebo nápis "TOP/OBEN" směrem nahoru (Sanisub 800).

- Dodržujte pořadí dílů uvedené na obrázku 5.

3.2 HYDRAULICKÉ PŘIPOJENÍ

Připojte výstupní otvor k hadici nebo trubce o minimálním vnitřním průměru 25 mm.

3.3 ELEKTRICKÉ NAPÁJENÍ

 NEBEZPEČÍ	Neprovádějte elektrické připojení, dokud nejsou provedena konečná hydraulická připojení.
--	--

4. POUŽÍVÁNÍ

 NEBEZPEČÍ	Před uvedením do provozu zkontrolujte, zda čerpadlo nevykazuje žádné vnější poruchy, aby nedošlo k úrazu elektrických proudem.
--	--

 NEBEZPEČÍ	Čerpadlo se nesmí používat k vypouštění rybníků, bazénů apod., pokud se ve vodě nacházejí lidé.
--	---

4.1 UVEDENÍ DO PROVOZU

Vstupní síto nesmí být ucpano kaly a/nebo vláknitými tekutinami. Vyvarujte se chodu na sucho bez čerpané kapaliny.

4.2 ZAJIŠTĚNÍ SPÍNAČE PLOVÁKU

Spínač s plovákem lze zajistit v poloze ON

dotaným aretačním prvkem © (obr. 4).

4.3 FUNKCE PLOCHÉHO ODSÁVÁNÍ

Umožňuje odčerpávat zbytkovou vodu až do zbytkové hladiny 5 mm.

POZNÁMKA: pro zajištění ventilace čerpadla musí být počáteční hladina vody alespoň 50 mm.

- Plochým šroubovák uvolněte spodní kryt čerpadla.

- Zajistěte plovák v poloze ON (viz 4.2).
- Umístěte čerpadlo na jeho nohy do vody.

4.4 FUNKCE SPLACHOVÁNÍ

Pokud se čerpadlo používá jako stacionární jednotka ve studni, doporučuje se použít funkci proplachování, aby se zabránilo hromadění pevných částic na dně studny.

POZNÁMKA: výkon čerpadla bude mírně snížen.

- Pomocí šroubováku s drážkou zvedněte sítko.
- Vyrvejte otvory o průměru 5 mm v místech vyznačených (▲) na obrázku 7.
- Vyměňte sítko.

4.5 DODATEČNÉ VĚTRÁNÍ

Je-li čerpadlo používáno jako stacionární jednotka a/nebo čerpá-li se silně znečištěná kapalina, demontujte dodatečný větrací šroub (*), jak je znázorněno na obr. 6.

4.6 ZVÝŠENÍ GRANULOMETRIE (POUZE Sanisub 800)

Umístěním čerpadla na dodané nožičky je možné dosáhnout maximální velikosti částic 20 mm.

- Pomocí šroubováku s drážkou zvedněte sítko.
- Nasadte dodané nožičky ⊕.
- Umístěte čerpadlo na nožičky do kapaliny.

5. PORUCHY : PŘÍČINY A ŘEŠENÍ

Zjištěný problém	Možné příčiny	Možnost řešení
1. Motor neběží	<ul style="list-style-type: none"> - Žádné/nesprávné síťové napětí - Nesprávné zapojení - Poškozený napájecí kabel - Zablokované kolo - Tepelná pojistka motoru je aktivována (přehřívání, zablokování, porucha napětí nebo jiná porucha) - Zablokovaný plovák - Poškozený motor nebo plovák 	<ul style="list-style-type: none"> - Zkontrolujte zdroj napájení - Opravte zapojení - Výměna (Poprodejní oddělení) - Vyčistěte - Zkontrolujte, informujte Poprodejní servis - Změňte polohu čerpadla - Výměna (Poprodejní servis)
2. Motor běží, ale nečerpá	<ul style="list-style-type: none"> - Kolo je ucpané nebo opotřebené - Odtokové potrubí je ucpané/ohnutá trubka - Sací tryska je ucpaná - Průduch(y) je(jsou) ucpaný(é) 	<ul style="list-style-type: none"> - Vyčistěte/ Vyměňte - Vyčistěte/ Odstraňte záhyby - Vyčistěte - Vyčistěte

Zjištěný problém	Možné příčiny	Možnost řešení
3. Průtok je slabý	<ul style="list-style-type: none"> - Čerpadlo není správně odvzdušněno (vzduchová bublina v jednotce) - Odtokové potrubí je příliš úzké 	<ul style="list-style-type: none"> - Nakloněním čerpadla odstraňte vzduch - Min. průměr 25 mm
4. Čerpadlo se zastaví příliš rychle	<ul style="list-style-type: none"> - Příliš znečištěná voda - Zablokované čerpadlo - Tepelná ochrana aktivována 	<ul style="list-style-type: none"> - Odpojte a vyčistěte - Odpojte a vyčistěte - Zkontrolujte teplotu vody (viz 4.2)

6. NORMY

Toto zařízení vyhovuje evropským normám o elektrické bezpečnosti a elektromagnetické kompatibilitě.

7. LIKVIDACE



Nelikvidujte tento výrobek jako netříděný komunální odpad.

Tento odpad musí být sbírán za účelem speciálního zpracování. Toto zařízení nesmí být likvidováno jako běžný domovní odpad.



Zeptejte se na obecním úřadě na místo nebo odevzdejte starý spotřebič k recyklaci či likvidaci.

8. ZÁRUKA

Na přístroj **Sanisub 400/800** se vztahuje záruční lhůta 2 roky, za podmínky správné instalace a použití přístroje v souladu s pokyny tohoto návodu.

1. SIKKERHED

- Nærværende brugsanvisning indeholder vigtige instruktioner, der skal overholdes under opsætning, drift og vedligeholdelse.
- Garantien bortfalder automatisk, hvis denne brugsanvisning ikke overholdes, især hvad angår sikkerhedsreglerne, og i tilfælde af en arbitrær omdannelse af apparatet eller anvendelse af ikke oprindelige reservedele. Producenten afviser ethvert ansvar for deraf følgende skader.
- Identificering af advarsler:

 FARE	Dette udtryk definerer en fare forbundet med elektrisk spænding med høj risiko, som kan føre til dødsfald eller alvorlige kvæstelser, hvis den ikke undgås.
 BEMÆRK	Dette udtryk kendetegner farer for maskinen og dens drifts.

2. BESKRIVELSE

2.1 ANVENDELSER

Sanisub 400/800 passer til pumpning af vand med let fo-rurening i fast opløst form (ikke sten), der stammer fra privat eller kommerciel brug.

 BEMÆRK	Størrelsen af de oplømmede partikler må ikke overstige en maksimal størrelse på 10 mm (Sanisub 400) / 20 mm (Sanisub 800, se 4.6). Pumpen må ikke anvendes til at pumpe spildevand, der indeholder stoffer, der angriber eller beskadiger pumpens materialer. Pumpen er ikke godkendt til spildevand med fækalier.
---	--

2.2 DRIFTSPRINCIP

Når niveauet af spildevand i mandehullet eller brønden, hvor Sanisub er installeret, er tilstrækkeligt, starter svømmerafbryderen pumpen (niveau ON).

Spildevandet hæves automatisk og strømmer ind i udløbsrøret. Når vandniveauet falder, falder svømmeren ned og slukker for pumpen (OFF).

2.3 LEVERINGENS OMFANG

Se figur 1.

2.4 TEKNISKE EGENSKABER

	Sanisub 400	Sanisub 800
Spænding	230 V	
Frekvens	50-60 Hz	
Motorens strømforbrug P1	400 W	800 W
Maksimal absorberet strøm	1,4 A	3,4 A
Elektrisk klasse	I	
Rotationshastighed	2800 tr.min ⁻¹	
Max. flow Qmax	7 m ³ /h	15 m ³ /h
Max. højde Hmax	7,5 m	11 m
Max. temperatur af indkommende spildevand	35 °C 70 °C (Maks. 5 min.)	
Leveringstilslutning	1-1/4"	

	Sanisub 400	Sanisub 800
Maks. nedsænkingsdybde	7 m	
Maks. partikelstørrelse	10 mm	20 mm (se 4.6)
Niveau ON/OFF	200/50 mm	250/130 mm
Længde på forsyningskabel	10 m	
Flydekontakt	ja	
Bruttovægt	4,5 kg	6,5 kg

Materialer

Aksel	Rustfrit stål	
Motorhus	Rustfrit stål	
Pumpehus	PP GF	
Sigt	PE	PP GF

2.5 PUMPEKURVE

Se s. 9

2.6 DIMENSIONER

Se s. 9

3. INSTALLATION

 FARE	Hæng aldrig pumpen op i strømkablet.
---	--------------------------------------

Hvis pumpen anvendes i en grav eller en brønd, skal dimensionerne tillade svømmerafbryderen at flytte sig frit.

3.1 MONTERING AF KONTRAVENTIL

Monter den medfølgende kontraventil  for at forhindre væsken i at løbe tilbage i slange eller ledningsnettet, når pumpen er stoppet.

- Sørg for, at kontraventilen  er placeret i den rigtige retning med skruen opad (Sanisub 400) eller med påskriften "TOP/OBEN" opad (Sanisub 800).

- Overhold rækkefølgen af de dele, der er vist i figur 5.

3.2 HYDRAULISK TILSLUTNING

Tilslut afgangsrøret til et rør eller en kanal med en indvendig diameter på mindst 25 mm.

3.3 ELEKTRISK TILSLUTNING

 FARE	Foretag ikke den elektriske tilslutning, før alle installationens samlinger er endeligt udført.
---	---

4. BETJENING

 FARE	Før ibrugtagning skal det kontrolleres, at pumpen ikke har udvendige skader, for at undgå ethvert uheld med elektrisk strøm.
---	--

 FARE	Pumpen må ikke bruges til at tømme damme, svømmebassiner osv., når der er mennesker i vandet.
---	---

4.1 INDSÆTNING I DRIFT

Indløbsvigten må ikke blokeres af slam og/eller fiberholdige væsker.

Det er vigtigt at undgå at køre tør, uden pumpet væske.

4.2 LÅSNING AF SVØMMERAFBRYDEREN

Svømmerafbryderen kan låses i position ON ved hjælp af den medfølgende låseanordning © på svømmeren (fig. 4).

4.3 FLAD INDSUGNINGSFUNKTION

Gør det muligt at pumpe restvandet til en dybde på 5 mm.

BEMÆRK: Placer pumpen i et første vandniveau på mindst 50 mm for at give mulighed for opstart.

- Bundsigten løftes ved hjælp af en spalteskruetrækker.
- Lås svømmeren i position ON (jfr. 4.2).
- Placer pumpen på benene i væsken.

4.4 SKYLLEFUNKTION

Hvis pumpen bruges som en stationær enhed i en brønd, anbefales det at bruge skyllefunktionen for at forhindre ophobning af faste stoffer i bunden af brønden.

OBS: Pumpens ydeevne vil være en smule reduceret.

- Brug en kærviskruetrækker til at løfte sigten.
- Bor 5 mm huller, hvor det er angivet (▲) i figur 7.
- Udskift sigtet.

4.5 SUPPLERENDE VENTILATION

Hvis pumpen bruges som en stationær enhed og/eller hvis en meget snavset væske pumpes, løftes skruen på den supplerende ventilation (*) som vist på fig. 6.

4.6 FORØGELSE AF GRANULOMETRIEN (KUN Sanisub 800)

- Det er muligt at opnå en maksimal partikelstørrelse på 20 mm ved at placere pumpen på de medfølgende fødder. Brug en kærviskruetrækker til at løfte sien,
- Monter de medfølgende fødder ⊕.
- Placer pumpen på fødderne i væsken.

5. HÆNDELSER : ÅRSAGER OG LØSNINGER

Konstaterede fejl	Mulige årsager	Udbedring
1. Motoren kører ikke	<ul style="list-style-type: none"> - Manglende/forkert netspænding - Defekt forbindelse - Defekt fødekabel - Blokeret hjul - Motorafbryder aktiveret (overophedning, blokering, forkert spænding eller anden fejl) - Fastsiddende svømmer - Defekt motor eller svømmer 	<ul style="list-style-type: none"> - Kontrollér strømkilden - Korrigér forbindelsen - Udskiftning (kundeservice) - Rengør - Kontrollér, informer eftersalgsservice - Modifier pumpens position - Udskiftning (kundeservice)

Konstaterede fejl	Mulige årsager	Udbedring
2. Motoren kører men pumper ikke	<ul style="list-style-type: none"> - Spærret eller slidt hjul - Tilstoppet tilbageløbsrør/bøjlet slange - Tilstoppet indsugningsdyse - Tilstoppet(de) aftrækshul(ler) 	<ul style="list-style-type: none"> - Rengør/udskift - Rengør/fjern folderne - Rengør - Rengør
3. Hastigheden er lav	<ul style="list-style-type: none"> - Pumpen forkert rensat (luftboble i kassen) - Tilbageløbsledning for lille 	<ul style="list-style-type: none"> - Fjern luften ved at vippe pumpen - Min. diameter på 25 mm
4. Pumpen stopper for hurtigt	<ul style="list-style-type: none"> - For snavset vand - Blokeret pumpe - Termisk beskyttelse aktiveret 	<ul style="list-style-type: none"> - Sluk og rengør - Sluk og rengør - Kontrollér vandtemperaturen (se 2.4)

6. STANDARDER

Dette apparat overholder de europæiske standarder vedrørende el-sikkerhed og elektromagnetisk kompatibilitet.

7. HÅNDTERING AF UDTJENTE



Produktet ikke må behandles som husholdningsaffald. Det skal i stedet indleveres på en deponeringsplads specielt indrettet til modtagelse og oparbejdning af elektriske og elektroniske produkter. Ved at sikre at produktet bortskaffes korrekt, forebygges de eventuelle negative miljø- og sundhedsskadelige påvirkninger, som en ukorrekt affaldshåndtering af produktet kan forårsage. Genindvinding af materialer vil medvirke til at bevare naturens ressourcer.

8. GARANTI

Sanisub 400/800 er dækket af en 2 års garanti, inklusive dele og arbejds løn, på betingelse af, at pumpen installeres og bruges korrekt.

1. BEZPIECZEŃSTWO

• Niniejsza instrukcja obsługi zawiera najważniejsze wskazówki, których należy przestrzegać podczas montażu, eksploatacji i konserwacji.

• W przypadku nieprzestrzegania niniejszej instrukcji obsługi, w szczególności zasad bezpieczeństwa, ataków w przypadku samowolnej modyfikacji urządzenia lub zastosowania nieoryginalnych części zamiennych, gwarancja automatycznie traci ważność. Producent nie ponosi odpowiedzialności za powstałe z tego powodu szkody.

• Określenie znaczenia ostrzeżeń:

⚠ NIEBEZPIECZEŃSTWO	Wyrażenie oznacza poważne zagrożenie związane z napięciem elektrycznym, które może być przyczyną śmierci lub odniesienia poważnych obrażeń, jeżeli nie zostanie wyeliminowane.
⚠ WSKAZÓWKA	Wyrażenie oznacza zagrożenie stanowiące ryzyko dla urządzenia i jego funkcjonowania, jeżeli nie zostanie wzięte pod uwagę.

2. OPIS

2.1 ZASTOSOWANIE

Sanisub 400/800 nadaje się do pompowania wody nieznacznie zanieczyszczonej zawieszonymi ciałami stałymi (bez kamieni) z prywatnych gospodarstw domowych i przemysłu i firm.

⚠ WSKAZÓWKA Wielkość zawieszonych cząstek nie powinna przekraczać 10 mm (Sanisub 400) / 20 mm (Sanisub 800, patrz 4.6).

Pompa nie powinna być używana do pompowania ścieków zawierających substancje, które mogą pogorszyć stan lub uszkodzić materiały, z których wykonana jest pompa. Pompa nie jest dopuszczona do pompowania ścieków zawierających fekalia.

2.2 ZASADA DZIAŁANIA

Gdy poziom ścieków w studzience lub kanale, w którym zainstalowano Sanisub, jest wystarczający, przełącznik pływakowy uruchamia pompę (poziom ON).

Ścieki są automatycznie podnoszone i przepływają do rury odprowadzającej. Gdy poziom wody spada, pływak opuszcza się i wyłącza pompę (OFF).

2.3 ZAKRES DOSTAWY

Patrz rysunek 1.

2.4 INFORMACJE TECHNICZNE

	Sanisub 400	Sanisub 800
Napięcie zasilania	230 V	
Częstotliwość zasilania	50-60 Hz	
Moc silnika P1	400 W	800 W
Max. prąd wejściowy	1,4 A	3,4 A
Klasa izolacji	I	
RPM (obroty na minutę)	2800 tr.min ⁻¹	

	Sanisub 400	Sanisub 800
Max. wydajność Qmax	7 m ³ /h	15 m ³ /h
Max. wysokość tłoczenia Hmax	7,5 m	11 m
Max. temp. tłoczonej cieczy	35 °C 70 °C krótkotrwały	
Średnica wylotowa	1-1/4"	
Głębokość zanurzenia	7 m	
Wielkość cząstek	10 mm	20 mm (patrz 4.6)
Poziom ON/OFF	200/50 mm	250/130 mm
Długość kabla zasilającego	10 m	
Float	tak	
Masa brutto	4,5 kg	6,5 kg

Materiały

Wał	Stal nierdzewna	
Korpus silnika	Stal nierdzewna	
Korpus pompy	PP GF	
Cedzak	PE	PP GF

2.5 KRZYWA POMPY / WYMIARY

patrz str. 9

3. INSTALACJA

⚠ NIEBEZPIECZEŃSTWO Nigdy nie należy wieszać pompy za kabel zasilający.

Jeżeli pompa montowana jest w zbiorniku lub studni, jej wymiary muszą umożliwić swobodny ruch wyłącznika pływakowego.

3.1 MONTAŻ ZAWORU ZWROTNEGO

Zainstaluj dostarczony zawór zwrotny , aby zapobiec wypływowi cieczy z węża lub rury po wyłączeniu pompy.

• Upewnij się, że zawór zwrotny  jest ustawiony we właściwym kierunku śrubą skierowaną do góry (Sanisub 400) lub napisem "TOP/OBEN" skierowanym do góry (Sanisub 800).

• Przestrzegać kolejności części pokazanej na rysunku 5.

3.2 PODŁĄCZENIE HYDRAULICZNE

Podłącz wylot do węża lub rury o minimalnej średnicy wewnętrznej 25 mm.

3.3 PODŁĄCZENIA ELEKTRYCZNE

⚠ NIEBEZPIECZEŃSTWO Podłączenie zasilania elektrycznego może zostać przeprowadzone dopiero wykonaniu wszystkich połączeń.

4. UŻYTKOWANIE

⚠ NIEBEZPIECZEŃSTWO Przed uruchomieniem sprawdzić, czy pompa nie nosi śladów zewnętrznych uszkodzeń, które mogłyby grozić porażeniem prądem.

⚠ NIEBEZPIECZEŃSTWO Pompy nie wolno używać do opróżniania stawów, basenów itp., gdy w wodzie znajdują się ludzie.

4.1 URUCHOMIENIE

Sito wlotowe nie może być zatkane przez osad

i/lub cieczy zawierające włókna.

Nie dopuszczać do pracy na sucho bez pompowanego płynu.

4.2 ZABLOKOWANIE WYŁĄCZNIKA PŁYWAKOWEGO

Wyłącznik pływakowy można zablokować w położeniu ON przy użyciu dostarczonej blokady pływaka © (rys. 4).

4.3 PŁASKIE SSANIE

Umożliwia pompowanie pozostałej wody do głębokości 5 mm.

UWAGA: włożyć pompę po zapewnieniu początkowego poziomu wody co najmniej 50 mm, aby umożliwić załanie.

- Płaskim śrubokrętem podnieść dolne sito.
- Zablokować pływak w położeniu ON (patrz 4.2).
- Ustawić pompę na nóżkach w cieczy.

4.4 FUNKCJA PŁUKANIA

Jeśli pompa jest używana jako urządzenie stacjonarne w studni, zaleca się użycie funkcji płukania, aby zapobiec gromadzeniu się ciał stałych na dnie studni.

UWAGA: wydajność pompy zostanie nieznacznie zmniejszona.

- Za pomocą śrubokręta płaskiego podnieść cedzak.
- Wywierć otwory o średnicy 5 mm w miejscach wskazanych (▲) na rysunku 7.
- Założyć cedzak.

4.5 WENTYLACJA DODATKOWA

Jeżeli pompa jest używana jako jednostka stacjonarna i/lub jeżeli pompowany jest bardzo brudny czynnik, należy podnieść dodatkową śrubę wentylacyjną (*) w sposób wyjaśniony na rysunku 6.

4.6 ZWIĘKSZANIE GRANULOMETRII (TYLKO Sanisub 800)

Możliwe jest uzyskanie maksymalnego rozmiaru cząstek 20 mm poprzez umieszczenie pompy na dostarczonych nóżkach.

- Za pomocą śrubokręta płaskiego podnieść cedzak.
- Zamontować dołączone nóżki ⊕.
- Umieścić pompę na nóżkach w cieczy.

5. NORMY

Urządzenie jest zgodne z wymogami europejskimi normami bezpieczeństwa elektrycznego i kompatybilności elektromagnetycznej.

6. TABLICA MOŻLIWYCH USZKODZEŃ

Nieprawidłowość	Możliwe przyczyny	Środki zaradcze
1. Silnik nie pracuje	<ul style="list-style-type: none"> - Brak lub nieprawidłowe napięcie sieciowe - Niewłaściwe połączenie - Uszkodzony przewód zasilający - Zablokowane koło - Włączony wyłącznik silnikowy (przegrzanie, zablokowanie, awaria zasilania lub inna usterka) - Zablokowany pływak - Uszkodzony silnik lub pływak 	<ul style="list-style-type: none"> - Sprawdzić źródło zasilania - Poprawić połączenie - Wymienić (serwis posprzedażny) - Wyczyścić - Sprawdzić, powiadomić serwis posprzedażny - Zmienić położenie pompy - Wymienić (serwis posprzedażny)
2. Silnik pracuje, pompa nie działa	<ul style="list-style-type: none"> - Koło zatkane lub zużyte - Rura tłoczna zatkana/przewód zgięty - Zatkana dysza ssąca - Zatkane otwory wentylacyjne 	<ul style="list-style-type: none"> - Wyczyścić/Wymienić - Wyczyścić/Usunąć zagięcia - Wyczyścić - Wyczyścić
3. Niskie natężenie przepływu	<ul style="list-style-type: none"> - Pompa niewłaściwie odpowietrzona (pęcherzyk powietrza w obudowie) - Zbyt mała rura tłoczna 	<ul style="list-style-type: none"> - Usunąć powietrze nachylając pompę - Średnica min. 25 mm
4. Pompa wyłącza się zbyt szybko	<ul style="list-style-type: none"> - Zbyt brudna woda - Pompa zablokowana - Włączone zabezpieczenie termiczne 	<ul style="list-style-type: none"> - Odłączyć i wyczyścić - Odłączyć i wyczyścić - Sprawdzić temperaturę wody (patrz 2.4)

5. NORMY

Urządzenie jest zgodne z wymogami europejskimi normami bezpieczeństwa elektrycznego i kompatybilności elektromagnetycznej.

7. UTYLIZOWANIE PRODUKTÓW



Nie wolno wyrzucać urządzeń oznaczonych symbolem razem z odpadami domowymi.

Należy zwrócić produkt do miejscowego punktu ponownego przetwarzania lub skontaktować się z odpowiednimi władzami miejskimi. Należy zadbać o ponowne przetwarzanie odpadów urządzeń elektrycznych i elektronicznych, aby chronić środowisko naturalne oraz ludzkie zdrowie.



8. WARUNKI GWARANCJI

Sanisub 400/800 posiada dwuletnią gwarancję pod warunkiem przestrzegania wszystkich zaleceń dotyczących instalacji, użytkowania i konserwacji zawartych w niniejszej instrukcji.

1. SIGURANȚĂ

- Acest manual conține instrucțiuni esențiale care trebuie respectate în timpul instalării, exploataării și întreținerii.
- În cazul nerespectării prezentului manual, în special a instrucțiunilor de siguranță, și în cazul transformării arbitrare a dispozitivului sau utilizării unor piese de schimb neoriginale, garanția este automat nulă. Producătorul nu își asumă răspunderea pentru eventualele daune rezultate.

- Identificarea avertismentelor:

 PERICOL	Acest termen definește un pericol inerent tensiunii electrice cu risc ridicat care poate conduce la deces sau la vătămări corporale grave dacă nu este evitat.
 AVIZ	Acest termen caracterizează pericolele pentru echipament și buna funcționare a acestuia.

2. DESCRIERE

2.1 APLICAȚIE

Sanisub 400/800 este recomandat pomparei apei ușor contaminată de materii solide în suspensie (nu pietre), provenite, din uz privat sau comercial.

 **AVIZ** Mărimea particulelor în suspensie nu trebuie să depășească dimensiunea maximă de 10 mm (**Sanisub 400**) / 20 mm (**Sanisub 800**, a se vedea 4.6).

Pompa nu trebuie să fie utilizată pentru a pompa apele uzate ce conțin substanțe care atacă sau avariază materialele componente ale pompei. Pompa nu este omologată pentru pomparea apelor uzate fecale.

2.2 PRINCIPIU DE FUNCȚIONARE

Atunci când nivelul efluentului din gura de vizitare sau din groapa în care este instalat **Sanisub** este suficient, întrerupătorul cu plutitor pornește pompa (nivel ON).

Efluentul este ridicat automat și curge în conducta de evacuare. Când nivelul apei scade, comutatorul cu flotor coboară și oprește pompa (OFF).

2.3 PIESE FURNIZATE

Vezi figura 1.

2.4 CARACTERISTICI TEHNICE

	Sanisub 400	Sanisub 800
Tensiune electrică	230 V	
Frecvență	50-60 Hz	
Consumul de energie P1	400 W	800 W
Curent de intrare max.	1,4 A	3,4 A
Clasă electrică	I	
RPM	2800 tr.min ⁻¹	
Fluxul max. Qmax	7 m ³ /h	15 m ³ /h
Înălțimea maximă de descărcare Hmax	7,5 m	11 m

	Sanisub 400	Sanisub 800
Temperatura maximă admisibilă a lichidului pompat	35 °C continuu 70 °C cu durată scurtă	
Diametrul de descărcare	1-1/4"	
Adâncimea de imersie	7 m	
Dimensiunea maximă a particulelor	10 mm	20 mm (a se vedea 4.6)
Nivel ON/OFF	200/50 mm	250/130 mm
Lungimea cablului de alimentare	10 m	
Flotor	da	
Greutate	4,5 kg	6,5 kg

Materiale

Copac	Oțel inoxidabil	
Corpul motorului	Oțel inoxidabil	
Corpul pompei	PP GF	
Filtru	PE	PP GF

2.5 CURBA POMPEI

Vezi p. 9

2.6 DIMENSIUNI

Vezi p. 9

3. INSTALAREA

 **PERICOL** Nu agățați niciodată pompa de cablul de alimentare.

Dacă pompa este utilizată într-o fosă sau într-un puț, dimensiunile sale trebuie să permită întrerupătorului cu flotor să se deplaseze liber.

3.1 MONTAREA CLAPETEI ANTIRETUR

Clapeta antiretur  furnizată să fie instalată pentru a împiedica lichidul să refluxeze din țevă sau din sistemul de țevi, după ce pompa a fost închisă (fig. 6).

- Asigurați-vă că clapeta antiretur  este poziționată în direcția corectă cu șurubul orientat în sus (**Sanisub 400**) sau cu inscripția "TOP/OBEN" orientată în sus (**Sanisub 800**).

- Respectați ordinea pieselor prezentată în figura 5.

3.2 RACORDARE HIDRAULICĂ

Conectați ieșirea de evacuare la un furtun sau la o țevă cu un diametru intern minim de 25 mm.

3.3 RACORDAREA LA REȚEA

 **PERICOL** Nu efectuați conexiunea electrică până când nu au fost efectuate conexiunile hidraulice finale.

4. UTILIZAREA

 **PERICOL** Înainte de punerea în funcțiune, verificați dacă pompa nu prezintă eventuale avarii externe, pentru a se evita orice accident cu un curent electric.

 **PERICOL** Pompa nu trebuie utilizată pentru a goli iazuri, piscine etc. atunci când în apă se află persoane.

4.1 PUNEREA ÎN FUNCȚIUNE

Sita de alimentare nu trebuie să fie obturată de noroi și/sau de fluide ce conțin fibre.

Evitați funcționarea pe uscat, fără lichid pompat.

4.2 BLOCAREA ÎNTRERUPĂTORULUI FLOTORULUI

Întrerupătorul de flotor poate fi blocat în poziția ON, cu ajutorul dispozitivului de blocare al flotorului © furnizat (fig. 4).

4.3 FUNCȚIA DE ASPIRARE PLATĂ

Aceasta permite pomparea apei reziduale până la o adâncime de 5 mm.

OBSERVAȚIE: așezați pompa într-un nivel de apă inițial de cel puțin 50 mm pentru a permite amorsarea ei.

- Cu ajutorul unei șurubelnițe plate, ridicați sita de la bază.
- Blocați flotorul în poziția ON (vezi 4.2).
- Așezați pompa pe picioarele sale în lichid.

4.4 FUNCȚIA DE SPĂLARE

Dacă pompa este utilizată ca unitate staționară într-un puț, se recomandă utilizarea funcției de spălare pentru a preveni acumularea de solide pe fundul puțului.

NOTĂ: performanța pompei va fi ușor redusă.

- Cu ajutorul unei șurubelnițe cu fantă, ridicați filtrul.
- Faceți găuri de 5 mm acolo unde este indicat (▲) în figura 7.
- Înlocuiți filtrul.

4.5 VENTILAȚIE SUPPLEMENTARĂ

Dacă pompa este utilizată ca unitate staționară și/sau dacă este pompat un lichid foarte murdar, scoateți șurubul ventilației suplimentare (*) așa cum se indică în fig. 6.

4.6 CREȘTEREA GRANULOMETRIEI (NUMAI PENTRU Sanisub 800)

Este posibil să se obțină o granulometrie maximă de 20 mm prin așezarea pompei pe picioarele prevăzute.

- Cu ajutorul unei șurubelnițe cu fantă, ridicați filtrul.
- Montați picioarele ⊕ furnizate.
- Așezați pompa pe picioarele sale în fluid.

5. INCIDENTE : CAUZE ȘI SOLUȚII

Anomalii constatate	Cauze probabile	Soluții
1. Motorul nu funcționează	<ul style="list-style-type: none"> - Tensiunea prizei electrice lipsește / este incorectă. - Conexiune defectă. - Cablu de alimentare defect - Roată blocată - Disjunctor motor activat (supraîncălzire, blocaj, pierdere de tensiune sau altă problemă) - Flotor blocat - Motor sau flotor defecte. 	<ul style="list-style-type: none"> - Verificați sursa de alimentare. - Corectați conexiunea. - Înlocuirea produsului (SPV) - Curățare - Verificare, informare a Serviciului post-vânzare - Modificați poziția pompei. - Înlocuirea produsului (SPV)

Anomalii constatate	Cauze probabile	Soluții
2. Motorul se învârtă, dar nu pompează.	<ul style="list-style-type: none"> - Turbină înfundată sau uzată - Conductă de refluxare înfundată/ țevă pliată - Duză de aspirare înfundată - Scurgere înfundată 	<ul style="list-style-type: none"> - Curățare / Înlocuire - Curățare / Îndreptare - Curățare - Curățare
3. Debitul este redus.	<ul style="list-style-type: none"> - Pompă amorsată incorect (bule de aer în carcasă) - Conductă de refluxare prea mică 	<ul style="list-style-type: none"> - Eliminați aerul, înclinând pompa. - Diametru minim de 25 mm
4. Pompa se oprește prea ușor.	<ul style="list-style-type: none"> - Apă prea murdară - Pompă blocată - Protecție termică blocată 	<ul style="list-style-type: none"> - Deconectați pompa și curățați-o. - Deconectați pompa și curățați-o. - Verificați temperatura apei (vezi 2.4).

6. STANDARDE

Acest aparat este conform cu normele Europene privind siguranța electrică și compatibilitatea electromagnetică.

7. ELIMINAREA PRODUSULUI



Acest simbol înseamnă că produsul nu poate fi eliminat împreună cu gunoii menajeri obișnuiți.



Urmează regulile din țara ta pentru colectarea separată a produselor electrice și electronice. Eliminarea corectă contribuie la prevenirea consecințelor negative asupra mediului și asupra sănătății umane.

8. GARANȚIE

Aparatul Sanisub 400/800 beneficiază de 2 ani garanție începând cu data cumpărării, cu condiția ca instalarea și utilizarea aparatului să fie conforme cu instrucțiunile din acest manual.

1. БЕЗОПАСНОСТЬ

- Данное руководство по эксплуатации содержит основные инструкции, выполнение которых необходимо при установке, эксплуатации и обслуживании устройства.
- В случае несоблюдения данного руководства по эксплуатации, в частности, правил техники безопасности, а также при самостоятельном внесении изменений в устройство или использовании неоригинальных запасных частей гарантия автоматически аннулируется. Производитель не несет ответственности за возникший в результате этого ущерб.
- Виды предупреждений:

 ОПАСНОСТЬ	Указывает на потенциальную опасность, связанная с электрическим напряжением, которая может привести к смерти или серьезным травмам.
 УВЕДОМЛЕНИЕ	Этот термин характеризует опасность для оборудования и ее правильного функционирования.

2. ОПИСАНИЕ

2.1 ПРИМЕНЕНИЕ

Насос **Sanisub 400/800** подходит для выкачивания сточных вод, незначительно загрязненных взвешенными частицами твердых веществ (без камней), поступающих из частных или коммерческих источников.

 УВЕДОМЛЕНИЕ	Размер взвешенных частиц не должен превышать максимальный размер 10 мм (Sanisub 400) / 20мм (Sanisub 800 , См. 4.6). Насос нельзя использовать для выкачивания сточных вод, содержащих вещества, которые за счет агрессивного воздействия на материал могут повредить детали насоса. Насос не сертифицирован для выкачивания сточных фекальных вод.
--	---

2.2 ПРИНЦИП РАБОТЫ

Когда уровень сточных вод в бетонном колодце или яме, где установлена система **Sanisub**, становится достаточным, поплавковый выключатель запускает подъемный насос (ON). Стоки автоматически поднимаются и отводятся в канализацию. При снижении уровня воды поплавковый выключатель отключает насос (OFF).

2.3 КОМПЛЕКТ ПОСТАВКИ

см. рис. 1.

2.4 ТЕХНИЧЕСКИЕ ХАРАКТЕРИСТИКИ

	Sanisub 400	Sanisub 800
Электрическое напряжение	230 В	
Частота	50-60 Гц	
Номинальная мощность	400 Вт	800 Вт

	Sanisub 400	Sanisub 800
Макс. потребляемый ток	1,4 А	3,4 А
Обороты в минуту	2800 об/мин	
Максимальный расход Q _{max}	7 м ³ /ч	15 м ³ /ч
Максимальное откачивание по вертикали H _{max}	7,5 м	11 м
Макс. температура жидкости	35 °С непрерывный 70 °С кратковременный	
Напорный диаметр	1-1/4"	
Макс. глубина погружения	7 м	
Размер частиц	10 мм	20 мм (см. 4.6)
Уровень ВКЛ/ВЫКЛ	200/50 мм	250/130 мм
Длина силового кабеля	10 м	
Поплавков	да	
Вес	4,5 кг	6,5 кг

Материалы

Вал двигателя	Нержавеющая сталь
Корпус двигателя	Нержавеющая сталь
Корпус насоса	PP GF
Клапан	PE PP GF

2.5 КРИВАЯ НАСОСА

См. стр. 9

2.6 РАЗМЕРЫ

См. стр. 9

3. УСТАНОВКА

 ОПАСНОСТЬ	Никогда не подвешивайте насос за кабель питания.
--	--

Если насос используется в выгребной яме или колодце, их размеры должны позволять поплавковому выключателю свободно перемещаться.

3.1 УСТАНОВКА ОБРАТНОГО КЛАПАНА

Установите обратный клапан © из комплекта поставки, чтобы предотвратить обратное вытекание жидкости из шланга или трубопровода после выключения насоса.

- Соблюдайте направление установки обратного клапана ©: расположение винта - сверху (**Sanisub 400**) или надпись "TOP/OBEN" - сверху (**Sanisub 800**).

- Соблюдайте порядок расположения деталей, показанный на рис. 5.

3.2 ГИДРАВЛИЧЕСКОЕ СОЕДИНЕНИЕ

Подсоедините напорный патрубок к трубе или воздуховоду с минимальным внутренним диаметром 25 мм.

3.3 ЭЛЕКТРОПОДКЛЮЧЕНИЕ

 ОПАСНОСТЬ	Подключение к электросети должно быть выполнено только после окончательного гидравлического подключения.
--	--

4. ЭКСПЛУАТАЦИЯ

ОПАСНОСТЬ Перед вводом в эксплуатацию убедитесь, что на насосе отсутствуют какие-либо внешние повреждения, во избежание несчастных случаев в результате поражения электрическим током.

ОПАСНОСТЬ Не используйте насос для осушения прудов, бассейнов и т.п., если в воде находятся люди.

4.1 ВВОД В ЭКСПЛУАТАЦИЮ

Сетка на входе не должна быть забита грязью и (или) волокнами из жидких отходов.

Избегайте сухого хода без подачи жидкости.

4.2 БЛОКИРОВКА ПОПЛАВКОВОГО ВЫКЛЮЧАТЕЛЯ.

Поплавковый выключатель можно заблокировать в положении ON (ВКЛ.) с помощью приспособления для блокировки © поплавка (входит в комплект, рис. 4).

4.3 ФУНКЦИЯ «ПЛОСКОГО» ВСАСЫВАНИЯ

Эта функция служит для выкачивания остатков воды глубиной до 5 мм.

ПРИМЕЧАНИЕ. Поместите насос в воду с начальным уровнем по крайней мере 50 мм, чтобы запустить механизм.

- С помощью плоской отвертки поднимите сетку на дне.

- Заблокируйте поплавков в положении ON (ВКЛ.) (см. раздел 4.2).

- Поместите насос в жидкость, установив его на ножки.

4.4 ФУНКЦИЯ ПРОМЫВКИ

Если насос используется в качестве стационарного агрегата в скважине, то для предотвращения накопления твердых частиц на дне скважины рекомендуется использовать функцию промывки.

ПРИМЕЧАНИЕ: производительность насоса при этом несколько снизится.

- С помощью шлицевой отвертки приподнимите сетчатый фильтр.

- Просверлите отверстия диаметром 5 мм в местах, указанных (▲) на рис. 7.

- Установите сетчатый фильтр на место.

4.5 ДОПОЛНИТЕЛЬНАЯ ВЕНТИЛЯЦИЯ

Если насос используется в качестве стационарного устройства и/или если перекачивается очень грязная жидкость, приподнимите винт дополнительной вентиляции (*), как показано на рис. 6.

4.6 УВЕЛИЧЕНИЕ ГРАНУЛОМЕТРИИ (ТОЛЬКО Sanisub 800)

Максимальный размер частиц 20 мм можно получить, поставив насос на предусмотренные ножки.

- С помощью шлицевой отвертки приподнимите сетчатый фильтр,

- Установите ножки ⊕ из комплекта поставки. Поместите насос на ножках в жидкость.

5. ВЫЯВЛЕНИЕ НЕИСПРАВНОСТЕЙ

Неисправности	Возможные причины	Способы устранения
1. Двигатель не вращается	- Недостаточное или неподходящее напряжение в сети. - Неправильное подключение. - Кабель питания поврежден. - Турбина заблокирована. - Сработал предохранитель двигателя (перегрев, блокировка, отсутствие напряжения или другая проблема). - Поплавок заблокирован. - Неисправность двигателя или поплавка.	- Проверьте источник питания. - Устраните проблемы напряжения. - Замените (отдел послепродажного обслуживания). - Почистите. - Проверьте состояние, обратитесь в отдел послепродажного обслуживания. - Измените положение насоса. - Замените (отдел послепродажного обслуживания).
2. Двигатель вращается, но насос не работает.	- Турбина залипла или изношена. - Напорный трубопровод забит, или на нем присутствуют перегибы. - Всасывающий патрубок забит. - Вентиляционные отверстия забиты.	- Очистить или заменить. - Очистить или устранить перегибы. - Очистить. - Очистить.
3. Низкий расход	- Насос неправильно промывает (воздушный карман в корпусе). - Заниженный диаметр трубопровода.	- Стравить воздух, наклонив насос. - Мин. диаметр 25 мм.
4. Насос останавливается слишком быстро.	- Вода слишком грязная. - Насос заблокирован. - Сработала функция термозащиты.	- Отключить и почистить. - Отключить и почистить. - Проверить температуру воды (См. 2.4).

6. СТАНДАРТЫ

Данный аппарат соответствует европейским стандартам, касающимся электрической безопасности и электромагнитной совместимости.

7. УТИЛИЗАЦИЯ



Устройство не следует утилизировать как бытовые отходы; вместо этого его необходимо сдать в пункт переработки электрооборудования.



Материалы и компоненты устройства пригодны для повторного использования. Уничтожение электрических и электронных отходов, переработка и восстановление любых бывших в эксплуатации приспособлений способствуют сохранению окружающей среды.

8. ГАРАНТИЯ

Срок гарантии деталей и работы аппарата **Sanisub 400/800** – 24 месяца, при условии его установки и использовании в соответствии с настоящей инструкцией.

1. SÄKERHET

- Denna manual innehåller viktiga instruktioner som måste följas vid installation, drift och underhåll.
- Alla förändringar eller modifieringar av pumpen gör garantin ogiltig.
- Tillverkaren avisar allt ansvar i händelse av kroppsskada eller skada på egendom som direkt eller indirekt beror på underlåtenhet att följa instruktionerna i detta dokument.
- Identifiering av varningar:

 FARA	Denna term definierar en stor risk kopplad till elektrisk spänning som kan leda till döden eller allvarlig skada, om den inte undviks.
 LÄGGA MÄRKE TILL	Denna term definierar en fara som kan medföra risk för maskinen och dess funktion, om den inte beaktas.

2. BESKRIVNING

2.1 TILLÄMPNINGSSOMRÅDE

Sanisub 400/800 r lämplig för pumpning av vatten som är lätt förorenat av fasta ämnen (inga stenar) som svävar i vätskan från privat eller kommersiellt bruk.

 LÄGGA MÄRKE TILL	Storleken på de svävande partiklarna får inte överstiga 10 mm (Sanisub 400) / 20 mm (Sanisub 800 , se 4.6).
---	--

Pumpen ska inte användas för att pumpa avloppsvatten som innehåller ämnen som angriper eller skadar pumpens material. Pumpen är inte godkänt för pumpning avloppsvatten med fekalier.

2.2 FUNKTIONSPRINCIP

När nivån på avloppsvattnet i betonghålet eller gropen där **Sanisub** är installerad är tillräckligt hög, slår flottörbrytaren på lyftpumpen (ON). Avloppsvattnet lyfts automatiskt upp för att rinna ut i avloppsledningen. När vattennivån sjunker till en låg nivå går flottörbrytaren ner och stänger av pumpen (OFF).

2.3 LEVERANSENS INNEHÅLL

Se figur 1.

2.4 TEKNISKA DATA

	Sanisub 400	Sanisub 800
Spänning	230 V	
Frekvens	50-60 Hz	
Absorberad kraft P1	400 W	800 W
Absorberad maximal intensitet	1,4 A	3,4 A
Elektrisk klass	I	
Rotationshastighet	2800 tr.min ⁻¹	
Max. flöde Qmax	7 m ³ /h	15 m ³ /h
Max. Tryckhöjd Hmax	7,5 m	11 m
Max. T° tillåten för pumpad vätska	35 °C kontinuerlig 70 °C kortvarig	
Retursidans G-diameter	1-1/4"	

	Sanisub 400	Sanisub 800
Nedsänkingsdjup	7 m	
Kornstorlek	10 mm	20 mm (se 4.6)
Nivå TILL/FRÅN	200/50 mm	250/130 mm
Längd på strömkabel	10 m	
Flottörbrytare	ja	
Bruttovikt	4,5 kg	6,5 kg

Material

Axel	Rostfritt stål	
Motorhus	Rostfritt stål	
Pumphus	PP GF	
Oljesil	PE	PP GF

2.5 KURVA

Se sid. 9

2.6 DIMENSIONER

Se sid. 9



3. INSTALLATION

 FARA	Bär aldrig pumpen i kabeln för att sätta den i eller ur vattnet.
---	--

Om pumpen används i en grop eller en brunn måste dess storlek tillåta flottörbrytaren att röra sig fritt.

3.1 MONTERING AV BACKVENTIL

Den medföljande backventilen  måste installeras för att förhindra att vätskan åker tillbaka i slang eller rören efter att pumpen har stannat.

- Observera  placeringsriktningen för backventilen : skruvplacering mot toppen (**Sanisub 400**) eller inskription "TOP/OBEN" mot toppen (**Sanisub 800**).
- Beakta ordningen på de delar som visas i bild 5.

3.2 HYDRAULANSLUTNING

Anslut utloppet till en slang eller ett rör med en innerdiameter på minst 25 mm.

3.3 NÅTANSLUTNING

 FARA	Gör inte den elektriska anslutningen förrän de hydrauliska anslutningarna är klara.
---	---

4. ANVÄNDNING

 FARA	Kontrollera att pumpen inte har några yttre skador innan den tas i bruk, för att undvika olyckor med elektrisk ström.
---	---

 FARA	Det är förbjudet att använda pumpen för att dränera bassänger, simbassänger... när det finns människor i vattnet.
---	---

4.1 DRIFTSÄTTNING

Inloppssållet får inte sättas igen av slam och/eller fibrösa vätskor. Det är absolut nödvändigt att undvika torr körning, utan pumpad vätska.

4.2 LÅSA FLOTTÖRBRYTAREN

Flottörbrytaren kan låsas i läge ON med den medföljande låsanordningen © för flottören (fig. 4).

4.3 PLATT SUGFUNKTION

Gör det möjligt att pumpa ur kvarvarande vatten ner till ett djup på 5 mm.

OBS! Placera pumpen i minst 50 mm vatten för att kunna sätta igång.

- Använd en skruvmejsel för att lyfta upp den nedre sikten.
- Lås flottören i läge ON (se 4.2).
- Placera pumpen i vätskan på dess ben.

4.4 SPOLNINGSFUNKTION

Om pumpen används som en stationär enhet i en brunn är det lämpligt att använda spolningsfunktionen för att förhindra ansamling av fasta partiklar på botten av brunnen.

Observera: pumpens prestanda kommer att reduceras något.

- Lyft av oljesil med hjälp av en spårskruvmejsel.
- Borra 5 mm hål där det anges (▲) i figur 7.
- Sätt tillbaka oljesil.

4.5 EXTRA VENTILATION

Om pumpen används som en stationär enhet och/eller när en mycket smutsig vätska pumpas, höj skruven för extra ventilation (*) som i fig 6.

4.6 ÖKA GRANULOMETRIN (ENDAST Sanisub 800)

Det är möjligt att uppnå en maximal partikelstorlek på 20 mm genom att placera pumpen på de medföljande fötterna.

- Lyft av oljesil med hjälp av en spårskruvmejsel.
- Montera de medföljande fötterna ⊕.
- Placera pumpen på fötterna i vätskan.

5. FELSÖKNING

Fel	Möjliga orsaker	Åtgärder
1. Motorn startar inte	<ul style="list-style-type: none"> - Nätspänning saknas/felaktig - Felaktig anslutning - Felaktig strömkabel - Blockerat impeller - Motorbrytaren aktiverad (överhettning, blockering, spänningsfel eller något annat fel) - Flottören blockerad - Felaktig motor eller flottör 	<ul style="list-style-type: none"> - Kontrollera strömförsörjningen - Korrigera anslutningen - Byt ut (kundservice) - Rengör - Kontrollera, informera kundservice - Ändra pumpens position - Byt ut (kundservice)

Fel	Möjliga orsaker	Åtgärder
2. Motorn går, men pumpar inte	<ul style="list-style-type: none"> - Impellern blockerad eller sliten - Utloppet blockerat/böjd slang - Sugmunstycket blockerat - Blockerat hål 	<ul style="list-style-type: none"> - Rengör/byt ut - Rengör/räta ut - Rengör - Rengör
3. Lågt flöde	<ul style="list-style-type: none"> - Pumpen töms inte korrekt (luftbubbla i huset) - För litet utlopp 	<ul style="list-style-type: none"> - Få ut luften genom att luta pumpen - Minsta diameter är 25 mm
4. Pumpen stannar för fort	<ul style="list-style-type: none"> - För smutsigt vatten - Pumpen blockerad - Det termiska skyddet har löst ut 	<ul style="list-style-type: none"> - Koppla bort och rengör - Koppla bort och rengör - Kontrollera vattentemperaturen (se 2.4)

6. STANDARDSER

Denna enhet uppfyller europeiska direktiv och standarder för elsäkerhet och lågspänning.

7. BORTSKAFFANDE



Utrustningen får inte slängas i hushållssoporna. Den måste lämnas in till en insamlingsplats för återvinning av elektrisk utrustning. Utrustningen består av material och komponenter som kan återvinnas. Bortskaffande av elektriskt och elektroniskt avfall, återvinning och alla former av återanvändning av begagnad utrustning bidrar till att bevara vår miljö.

8. GARANTI

Sanisub 400/800 omfattas av garanti under två år från inköpsdatum, under förutsättning att installationen, användningen och underhåll överensstämmer med denna bruksanvisning.

1. AN TOÀN SỬ DỤNG

Sở tay hướng dẫn này bao gồm các hướng dẫn cần thiết cần phải tuân thủ trong quá trình lắp đặt, vận hành và bảo trì.

Nếu khách hàng không tuân thủ đúng những chỉ dẫn trong tài liệu hướng dẫn vận hành, đặc biệt là những hướng dẫn an toàn, hoặc trong trường hợp khách hàng biến đổi thiết bị hoặc thiết lập các linh kiện không chính chủ, hợp đồng bảo hành sẽ tự động mất hiệu lực. Nhà sản xuất sẽ không chịu bất kỳ trách nhiệm nào cho các thiệt hại xảy ra do các trường hợp trên! Nhận biết cảnh báo:

⚠ NGUY HIỂM	<p>Biểu tượng này mô tả các mối nguy hiểm liên quan đến điện áp và cung cấp thông tin về cách bảo vệ điện áp.</p> <p>Thuật ngữ này xác định một tình huống nguy hiểm với rủi ro cao, nếu không tránh được, có thể dẫn đến tử vong hoặc chấn thương nặng.</p>
⚠ CHÚ Ý	<p>Thuật ngữ này mô tả các mối nguy hại có thể xảy ra với thiết bị và quá trình vận hành tiêu chuẩn của máy.</p>

2. MÔ TẢ

2.1 ÁP DỤNG

Sanisub 400/800 dùng để dẫn nước bẩn ở mức độ nhẹ với chất rắn lơ lửng (không phải đá), sử dụng được cho gia đình hoặc dùng trong công nghiệp.

⚠ CHÚ Ý	<p>Kích thước của chất rắn lơ lửng không được vượt quá 10 mm (Sanisub 400) / 20 mm (Sanisub 800, xem 4.6).</p> <p>Máy bơm không được dẫn nước thải có chứa các chất ăn mòn hoặc các chất làm hỏng vật liệu của máy bơm.</p> <p>Máy bơm không dẫn nguồn nước thải có chứa phân.</p>
----------------	--

2.2 QUY TẮC VẬN HÀNH

Trong hố hoặc miệng cống bê tông đã lắp đặt **Sanisub**, khi nước thải đạt đủ mức, công tắc nổi sẽ khởi động máy bơm.

Nước thải tự động nâng để chảy vào đường ống cống. Khi mực nước thải hạ thấp, công tắc nổi chìm xuống và tắt máy bơm.

2.3 KIẾN HÀNG

Xem hình 1.

2.4 THÔNG SỐ KỸ THUẬT

	Sanisub 400	Sanisub 800
Điện áp	230 V	
Tần số	50-60 Hz	
Công suất danh định P1	400 W	800 W
Công suất đầu vào	1,4 A	3,4 A
Cấp độ bảo vệ điện	I	
Tốc độ xoay	2800 tr.min ⁻¹	

	Sanisub 400	Sanisub 800
Lưu lượng tối đa của đường ống thoát nước Qmax	7 m ³ /h	15 m ³ /h
Độ cao tối đa của đường ống thoát nước Hmax	7,5 m	11 m
Nhiệt độ tối đa nước	35 °C liên tục 70 °C trong một thời gian ngắn	
Mối nối đường ống thoát nước	1-1/4"	
Độ sâu chìm tối đa	7 m	
Kích cỡ tối đa của chất rắn	10 mm	20 mm (xem 4.6)
Mức BẬT / Mức TẮT	200/50 mm	250/130 mm
Dây cáp nguồn	10 m	
Công tắc nổi	Có	
Trọng lượng thô	4,5 kg	6,5 kg

Nguyên vật liệu

Trục	Thép không gỉ	
Cơ thể động cơ	Thép không gỉ	
Thân máy bơm	PP GF	
Bộ lọc	PE	PP GF

2.5 ĐƯỜNG CONG BƠM

Xem trang 9

2.6 KÍCH THƯỚC

Xem trang 9

3. THIẾT LẬP

⚠ NGUY HIỂM	Tuyệt đối không dùng dây cáp để cắm máy bơm, không bỏ vào hoặc rút ra khỏi nước.
--------------------	--

Khi máy bơm được lắp vào hố hoặc ống dẫn, kích thước của máy bơm phải vừa với công tắc phao để phao di chuyển dễ dàng.

3.1 VAN MỘT CHIỀU

Van một chiều **Ⓢ** được cung cấp phải được lắp đặt để ngăn chất lỏng chảy ngược trở lại đường ống hoặc đường ống sau khi máy bơm đã dừng.

- Tôn trọng hướng định vị của van một chiều **Ⓢ**: vị trí của vít hướng lên trên (**Sanisub 400**) hoặc dòng chữ "TOP/OBEN" hướng lên trên (**Sanisub 800**).
- Tôn trọng thứ tự của các phần được chỉ ra trong hình 5.

3.2 MỐI NỐI THỦY LỰC

Kết nối cửa xả với đường ống hoặc đường ống có đường kính trong tối thiểu 25 mm.

3.3 MỐI NỐI ĐIỆN

⚠ NGUY HIỂM	Chỉ được thực hiện mối nối điện sau khi đã hoàn thành các mối nối thủy lực cuối cùng.
--------------------	---

4. SỬ DỤNG

⚠️ NGUY HIỂM Trước khi chạy thử, hãy kiểm tra máy bơm nhằm tránh tai nạn điện do các tác nhân bên ngoài gây ra (ví dụ: hư hỏng khi vận chuyển)

⚠️ NGUY HIỂM Cấm sử dụng máy bơm để thoát nước ao, bể bơi... khi có người ở dưới nước.

4.1 KÍCH HOẠT

Đảm bảo đầu lọc máy bơm không bị tắc nghẽn do môi trường bùn và / hoặc dạng sợi.

Tuyệt đối tránh tình trạng máy chạy khô, không có chất lỏng để bơm.

4.2 KHOÁ CÔNG TẮC PHAO:

Có thể khoá công tắc phao ở vị trí ON bằng cách dùng thiết bị khoá phao đi kèm © (hình 4).

4.3 TÍNH NĂNG HÚT PHẪNG

Chức năng này giúp máy bơm có thể bơm lượng nước dư ở độ sâu 5 mm.

LƯU Ý: để có thể thông gió cho máy bơm, mực nước ban đầu ít nhất là 50 mm.

• Sử dụng tước nơ vít để gạt khỏi màn hình dưới cùng

• Khóa phao ở vị trí BẬT (xem phần 4.2).

• Đặt máy bơm trên chân trong chất lỏng.

4.4 CHỨC NĂNG RỬA SẠCH

Nếu máy bơm được sử dụng như một bộ phận cố định trong giếng, nên sử dụng chức năng xả nước để tránh tích tụ chất rắn ở đáy giếng.

Lưu ý: Hiệu suất bơm sẽ giảm nhẹ.

• Dùng tước nơ vít có rãnh, nhấc lưới lọc lên,

• Khoan các lỗ 5 mm ở vị trí được chỉ định (▲) trong Hình 7.

• Thay thế bộ lọc.

4.5 THÔNG GIÓ BỔ SUNG

Nếu máy bơm được sử dụng như một thiết bị tĩnh và / hoặc nếu bơm chất lỏng rất bẩn, hãy tháo vít thông gió bổ sung (*) như thể hiện trong Hình 6.

4.6 TĂNG KÍCH THƯỚC HẠT (CHỈ Sanisub 800)

Có thể đạt được kích thước hạt tối đa là 20 mm bằng cách đặt máy bơm lên chân được cung cấp.

• Dùng tước nơ vít có rãnh, nhấc lưới lọc lên,

• Gắn chân ⊕ được cung cấp.

• Đặt máy bơm lên chân trong chất lỏng.

5. SỰ CỐ PHÁT SINH: NGUYÊN NHÂN VÀ CÁCH KHẮC PHỤC

Sự cố	Nguyên nhân	Cách khắc phục
1. Động cơ không quay	- Nguồn điện cấp vào bơm thấp hơn hoặc cao hơn so với hướng dẫn - Điện nối vào bơm bị lỏng - Cấp nguồn bị lỗi - Cánh quạt bị chặn - Kích hoạt bảo vệ động cơ (quá nhiệt, tắc nghẽn, lỗi điện áp hoặc các lỗi khác) - Phao bị kẹt - Lỗi động cơ	- Kiểm tra nguồn điện - Điều chỉnh lại kết nối - Thay máy bơm (chăm sóc khách hàng) - Vệ sinh - Kiểm tra, thông báo cho dịch vụ khách hàng - Thay đổi vị trí của máy bơm - Thay máy bơm (Chăm sóc khách hàng)
2. Động cơ quay nhưng không lên nước	- Cánh quạt bị tắc hoặc mòn - Đường ống xả bị tắc / ống bị gấp khúc - Vòi hút bị tắc	- Làm sạch/ thay máy bơm - Làm sạch/ loại bỏ các gấp khúc - Làm sạch
3. Thế tích nguồn cung thấp	- Bơm không được thông gió đúng cách (bọt khí trong vỏ) - Kích thước đường ống xả quá nhỏ	- Loại bỏ không khí bằng cách nghiêng máy bơm - Đường kính nhỏ nhất là 25 mm
4. Máy bơm dừng quá nhanh	- Nước quá bẩn - Máy bơm bị tắc - Khởi động bảo vệ nhiệt	- Rút phích cắm và làm sạch - Rút phích cắm và làm sạch - Kiểm tra nhiệt độ nước (xem 2.4)

6. TIÊU CHUẨN

Thiết bị này tuân thủ chỉ thị và tiêu chuẩn châu Âu về an toàn điện và tương thích điện từ.

7. TIÊU HỦY



Không được vứt bỏ thiết bị này như chất thải sinh hoạt. Phải tiêu hủy thiết bị ở địa điểm tái chế rác thải điện. Các nguyên vật liệu và thành phần của thiết bị có thể được tái sử dụng. Tiêu hủy rác thải điện và điện tử, tái chế và phục hồi bất kỳ dụng cụ, thiết bị cũ nào cũng đều góp phần vào công tác bảo vệ môi trường.

8. BẢO HÀNH

Sanisub 400/800 được bảo hành 2 năm, áp dụng cho phụ tùng và dịch vụ chính sửa cách thiết lập và cách sử dụng thiết bị.

PP GF	جسم المضخة
بولي إيثيلين	منقى PP GF

3. التركيب



خطر

لا تقم أبدًا بتعليق المضخة بواسطة الكابيل الكهربائي.

يجب أن تكون العوامة قادرة على التحرك بحرية.

3.1 الدسام اللا رجعي ©

يمكن تركيب الدسام اللا رجعي المرفق لمنع تسرب السوائل خارج الماسورة أو الأنبوب بعد إغلاق المضخة.

احترم اتجاه وضع صمام عدم الرجوع ©: موقع المسمار لأعلى (Sanisub 400) أو نقش "TOP/OBEN" لأعلى (Sanisub 800).

احترم ترتيب الأجزاء الموضحة في الشكل 5.

3.2 اتصال هيدروليكي

قم بتوصيل مخرج التفريغ بأنبوب أو أنبوب بقطر داخلي لا يقل عن 25 مم.

3.3 اتصال كهربائي



خطر

يجب إكمال التوصيلات الهيدروليكية قبل توصيل المضخة.

4. يستخدم



خطر

قبل بدء التشغيل، تحقق من خلو المضخة من أي تلف خارجي من أجل تجنب أي حادث مع تيار كهربائي.



خطر

يمنع استخدام المضخة لتصريف البرك وحمامات السباحة وغيرها عند وجود أشخاص في الماء.

4.1 التكلفة

يجب ألا يتم عرقلة الغريبال الداخلي بالأوحال و/أو السوائل اللبينية.

تجنب تمامًا التشغيل الجاف، بدون ضخ السوائل.

4.2 قفل قاطع العوامة

يمكن قفل قاطع العوامة في وضع التشغيل (ON) باستخدام قفل العوامة المرفق (الشكل 4)

4.3 وظيفة الشطف المسطح

تسمح بضخ المياه المتبقية حتى عمق 5 ملم. ملاحظة: ضع المضخة في منسوب مياه أولي لا يقل عن 50 ملم للسماح ببدء تشغيلها.

- باستخدام مفك براغي مشقوق، ارفع المصفاة السفلية - أقل العوامة في وضع التشغيل (ON) (انظر 4.2)
- ضع المضخة على قاعدتها في السائل

4.4 وظيفة الشطف

المواد الصلبة في قاع البئر.

1. السلامة

يحتوي هذا الدليل على تعليمات أساسية يجب مراعاتها أثناء التركيب والتشغيل والصيانة.
في حالة عدم الامتثال لدليل الاستخدام هذا، لا سيما تعليمات السلامة، وفي حالة التحويل التعسفي للجهاز أو استخدام قطع غيار غير أصلية، يُلغى الضمان تلقائيًا. لا يتحمل المصنّع أي مسؤولية عن أي ضرر ناتج!

⚠️ خطر	تحذير من الخطر المرتبط بالجهد الكهربائي. عرّف هذا المصطلح خطر كبير يمكن أن يؤدي إلى الوفاة أو الإصابة الخطيرة إذا لم يتم تجنبه.
⚠️ تنبيه	بصف هذا المصطلح الأخطار التي تتعرض لها الآلة وتشغيلها

2. الوصف

2.1 التطبيقات

Sanisub 400/800 مناسب لضخ المياه الصافية (من الاستخدام الخاص أو التجاري).



تنبيه

يجب ألا تتجاوز الجزيئات العالقة حجم 10 ملم (Sanisub 400) / 20 ملم (Sanisub 800) انظر (4.6) بحد أقصى. يجب عدم استخدام المضخة لضخ مياه الصرف الصحي التي تحتوي على مواد قد تضرر أو تتلف مواد المضخة. لم يتم اعتماد المضخة لضخ مياه الصرف الصحي البرازية

2.2 الأجزاء المرفقة

انظر الشكل 1.

2.3 المواصفات التقنية

Sanisub400	Sanisub800	
230 فولت	فولت	القيمة الفولتية
50-60 هيرتز	هيرتز	التردد
400 واط	800 واط	ستهالك طاقة المحرك
1,4 أمبير	3,4 أمبير	التيار الأقصى الممتص
دورة في الدقيقة 2800		سرعة دوران
7 مترا مكعب/الساعة	15 مترا مكعب/الساعة	التدفق الأقصى
7,5 م	11 م	أقصى ارتفاع للتسليم
لنكمل 35 °C (دقائق 5) 70 °C		درجة الحرارة القصوى لمياه الصرف الصحي الواردة
1-1/4"		التصريف
7 م		أقصى عمق للغمر
10 mm	20 mm (انظر 4.6)	أقصى حجم حبيبات
200 mm	250 mm	مستوى تشغيل المحرك
50 mm	130 mm	مستوى التوقف
10 م		طول كابل الطاقة
oui		تعويم التبديل
4,5 كجم	6,5 كجم	الوزن الإجمالي

المواد

رمح المحرك	فولاذ مقاوم للصدأ (إنوكس)
جسم المحرك	فولاذ مقاوم للصدأ (إنوكس)

ملحوظة: سيتم تقليل أداء المضخة قليلاً.

باستخدام مفك براغي مثقوب، ارفع المصفاة،

حفر ثقوب 5 مم حيثما هو مبين (▲) في الشكل 7.

استبدل المصفاة.

4.5 تهوية إضافية

إذا تم استخدام المضخة كوحدة ثابتة و/أو إذا تم ضخ سائل متسخ جداً، فقم بإزالة برغي التهوية الإضافي (*) كما هو موضح في الشكل 6.

4.6 زيادة حجم الجسيمات (800 Sanisub فقط)

من الممكن الحصول على الحد الأقصى لحجم الجسيمات وهو 20 ملم عن طريق وضع المضخة على القدمين المتوفرة.

باستخدام مفك براغي مثقوب، ارفع المصفاة،

تركيب القدمين ⊕ متوفر.

ضع المضخة على قدميها في السائل.

5. رخداتها: علتها و راحلها

راحلها	علتها مشكلات	رفقار غير عادي تشخيص دادة شد
- التحقق من مصدر الطاقة - إصلاح التوصيل	- جهد الفولتية الكهربائية مفقود / غير صحيح - توصيل غير صالح - كابل الطاقة معيب - العجلة مسدودة - تم تنشيط قاطع دائرة المحرك (السخونة الزائدة، الإغلاق، قفل الجهد أو عطل آخر) - العوامة عالقة أو المحرك أو العوامة معيبن	المحرك لا يعمل.
- التنظيف/الاستبدال (ما بعد البيع) - التنظيف - التحقق وإبلاغ خدمة ما بعد البيع	- العجلة مسدودة أو متآكلة - أنبوب التصريف مسدود / مطوي - فتحة الشفط مسدودة - المروحة (المراوح) مسدودة	المحرك يعمل ولكن لا يقوم بالضح
- تغيير موضع المضخة - الاستبدال (خدمة ما بعد البيع)	- التهوية المضخة لا تعمل بشكل صحيح (هناك فقاعة هواء في العلبة) - خط التصريف صغير للغاية	التدفق ضعيف
- قم بتنظيفها - قم بتنظيفها - تحقق من درجة حرارة المياه (أقل من 40 درجة مئوية)	- المياه قذرة للغاية - تم عرقلة المضخة - تم تشغيل الحماية الحرارية	المضخة تتقف بسرعة للغاية

6. المعايير

يخضع هذا الجهاز للمعايير الأوروبية الخاصة بالسلامة الكهربائية والتوافق الكهرومغناطيسي.

7. ضمان

Sanisub 400/800 مان اعمين يشمل القطع والعمل،

ضع للتركيب والاستعمال الصحيح.

SERVICE HELPLINES

France

Tél : 01 44 82 25 55
Fax : 03 44 94 46 19

United Kingdom

Tel: 08457 650011
(Call from a land line)
Fax: 020 8842 1671

Ireland

Tel: 1850 23 24 25
(Low Call)
Fax: +353 46 97 33093

Deutschland

Tel: 0800 82 27 82 0
Fax: (06074)30928-90

Italia

Tel: +39 0382 6181
Fax: +39 0382 618200

España

Tfno: +34 93 544 60 76

Portugal

Tel: +35 219 112 785
sfa@sfa.pt

Suisse Schweiz Svizzera

Tel: +41 (0)32 631 04 74
Fax: +41 (0)32 631 04 75

Benelux

Tel: +31 475 487100
Fax: +31 475 486515
service@sfabeneluxbv.nl

Sverige

Tlf: +46 (0)8 40 415 30
service@saniflo.se

Norge

Tlf: +46 (0)8 40 415 30
service@saniflo.se

Polska

Tel: (+4822) 732 00 33
Fax: (+4822) 751 35 16

Россия

Тел: (495) 258 29 51
Факс: (495) 258 29 51

Česká Republika

Tel: +420 266 712 855
Fax: +420 266 712 856

România

telefon: ++40724364543
service@saniflo.ro

Türkiye

Tel: +90 212 275 30 88

中国

电话 : +86(0)21 6218 8969
传真 : +86(0)21 6218 8970

Brazil

Tel: (11) 3052-2292

Australia

Phone: +1300 554 779
technical@saniflo.com.au

New Zealand

Phone: 0800107264
technical@saniflo.co.nz

South Africa

Tel: +27 (0) 21 286 0028

Việt Nam

Tel: +84 (0)977889364

India

Tel: +91 (0)22 6993 1900
service@sfapumps.in

Service information : www.sfa.biz



Points de collecte sur www.quefairedemesdechets.fr
Privilégiez la réparation ou le don de votre appareil !