

Sanicubic 2 VX W80

Eaux grises, eaux noires

NOUVEAU

↑
11 m

60 m³/h

La Sanicubic 2 VX W80 est une station de relevage hautes performances à deux moteurs à poser dotée d'une roue tourbillonnaire.

Elle convient pour le transport de toutes les eaux usées des immeubles d'habitation et projets commerciaux et publics dans lesquels l'évacuation des eaux usées ne peut pas être interrompue. Le passage libre de 80 mm permet un fonctionnement sans obstruction tout en assurant un débit très élevé de 60 m³/h. L'installation se fait sur le sol, dans des locaux protégés du gel et sous le niveau de reflux. Le raccordement aux équipements sanitaires est assuré par une conduite collectrice d'eaux usées DN 150. L'installation est dotée d'un terminal de commande pneumatique ZPS 2 avec alarmes sonore et visuelle.



PERFORMANCES

- Hauteur de refoulement max. : 11 m
- Débit max. : 60 m³/h

AVANTAGES DU PRODUIT

- Débit élevé pour un fonctionnement sans obstruction grâce à des pompes à roue tourbillonnaire dotée d'un passage libre de 80 mm
- Simple d'entretien grâce à une accessibilité aisée aux moteurs
- Deux pompes indépendantes assurent un fonctionnement continu sûr
- Volume utile important permettant de réduire les processus de commutation de manière à protéger le moteur et la commande
- Montage au sol aisé sans travaux préliminaires importants
- Système prêt à être installé - Unité de commande externe avec système d'alarme fournie
- Coûts d'installation réduits grâce au raccordement direct à une conduite collectrice d'eaux usées DN 150
- Grande facilité d'utilisation grâce à un terminal de commande ZPS 2 avec alarmes sonore et visuelle
- Possibilité d'utiliser une pompe à membrane manuelle via des raccords 1 1/2" intégrés

CONTENU DE LA LIVRAISON

Terminal de commande ZPS 2 (pour deux pompes) avec alarmes sonore et visuelle



Contenu supplémentaire

- Installation montée avec câble de raccordement de 3,5 m pour le moteur et 3,5 m de flexible pneumatique pour la commande
- Kit pour petit compresseur pour l'insufflation de bulles d'air

Remarque : Clapet anti-retour, vanne d'arrêt et raccord en Y non fournis !

DIMENSIONS

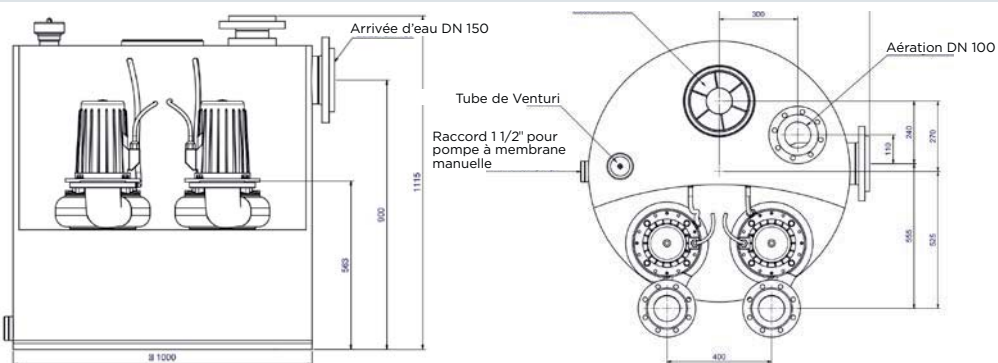

COURBE CARACTÉRISTIQUE DE LA POMPE

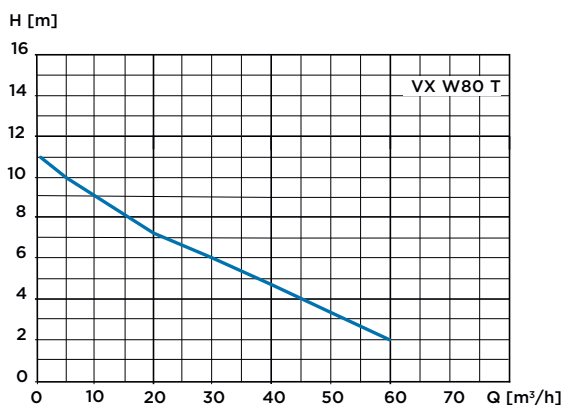

RACCORDS



Sanicubic	2 VX W80 T
Type de commande	ZPS 2
Matériaux	
Réservoir	PE-HD
Corps de la pompe	Fonte grise
Boîtier du moteur	Fonte grise
Roue de pompe	GFK
Caractéristiques électriques	
Tension (V)	400
Fréquence (Hz)	50
Puissance absorbée P1 (W)	4000
Puissance délivrée P2 (W)	3000
Mode de fonctionnement	S3 25%
Indice de protection	IP57
Système hydraulique	
Hauteur de refoulement max. (m)	11
Débit max. (m³/h)	60
Diamètre (DN) - Entrée	150
Diamètre des conduites de refoulement (DN)	100
Diamètre extérieur des orifices de ventilation et d'aération (DN)	100
Volume total (l)	480
Volume utile (l)	270
Passage libre (mm)	80
Tmax. du liquide pompé (à court terme, 5 min. max.)	55 °C
Type de roue	Roue tourbillonnaire
Mode de commutation	Pneumatique
Marquage et logistique	
Poids, emballage compris (kg)	205
GTIN	4260638450813
Référence	CUBIC2VXW80T