

Sanisub 400 | 800

NOUVEAU

11 m

15 m³/h

Pompe d'évacuation pour caves et fosses,
mais aussi pour des utilisations mobiles en cas d'inondations

Les Sanisub 400 et 800 sont deux pompes pour eaux claires utilisées pour le drainage des pièces ou caves inondées. La hauteur de refoulement peut aller jusqu'à 11 m. Le déclenchement automatique est assuré par le flotteur à tige intégré. Ces deux pompes peuvent être utilisées de nombreuses manières. Grâce à leur crépine amovible et au système de blocage de leur flotteur permettant un fonctionnement continu, ces pompes peuvent être transformées en pompes d'aspiration à plat pour les eaux usées. Leur passage libre permet le pompage d'eaux légèrement chargées de particules en suspension. La Sanisub 800 convient également pour les eaux de pluie.



PERFORMANCES

- Hauteur de refoulement max. : 11 m
- Débit max. : 15 m³/h

AVANTAGES DU PRODUIT

- Commutation automatique fiable grâce à un flotteur à levier
- Fonctionnement continu possible grâce à un flotteur à levier blocable
- Crépine amovible permettant une utilisation pour l'aspiration à plat (jusqu'à une profondeur résiduelle de 5 mm d'eau)
- Dimensions et raccords courants
- Convient également pour les eaux légèrement chargées de particules en suspension (Sanisub 400 : max. 10 mm, Sanisub 800 : max. 20 mm)
- Protection thermique du bobinage intégrée permettant d'empêcher les dommages causés par d'éventuelles surchauffes
- La Sanisub 800 convient également pour les eaux de pluie

CONTENU DE LA LIVRAISON

Câble d'alimentation de 10 m, coude de raccordement à 90°, clapet anti-retour, blocage du levier

ACCESSOIRES (EN OPTION)



NOUVEAU

Rainkit Sanisub 800
3308815096568
KITEPSUB015

- Solution de pompage pour puits de collecte ou puisards d'aspiration pour le drainage des pièces situées sous le niveau de reflux, bassins ou réservoirs, ainsi qu'en cas de fort épisode pluvieux
- Des pompes fonctionnant en alternance augmentent la sécurité en cas de panne
- Stabilité élevée grâce à un châssis en acier inoxydable avec remplissage par débordement et embout prémonté pour la conduite de refoulement
- Commande fiable grâce à un terminal de commande externe et un flotteur d'alarme séparé

Contenu de la livraison

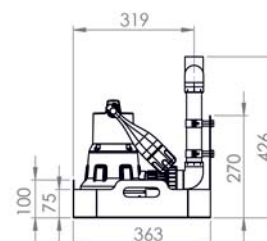
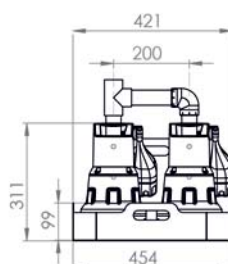
- 2 Sanisub 800 avec clapets anti-retour
- Terminal de commande externe et flotteur d'alarme
- Tubage en PVC
- Châssis en acier inoxydable



DIMENSIONS

Sanisub 400

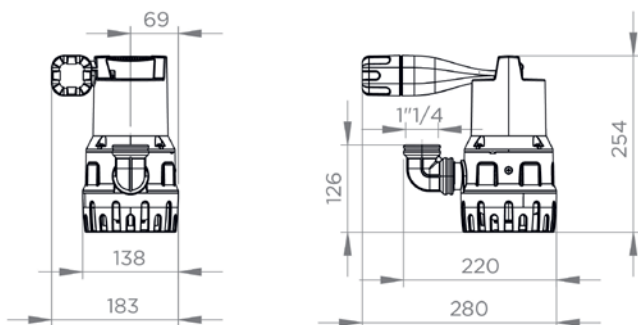

Sanisub 800

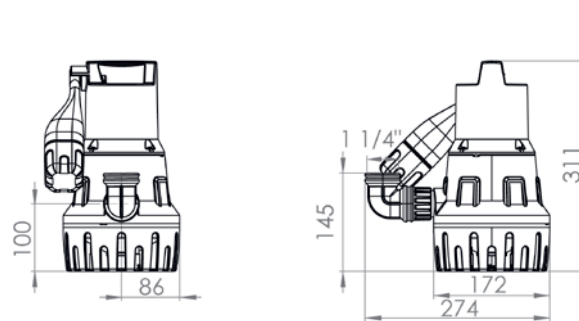

COURBE CARACTÉRISTIQUE DE LA POMPE

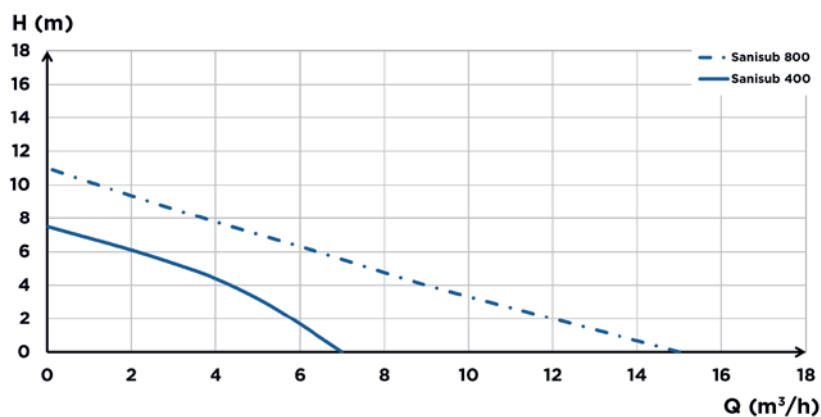

	Sanisub 400	Sanisub 800 NOUVEAU
Matériaux		
Arbre d'entraînement	Acier inoxydable	Acier inoxydable
Corps de la pompe	PP GF	PP GF
Joint	NBR	NBR
Boîtier du moteur	Acier inoxydable	Acier inoxydable
Roue de pompe	PA 6 GF	PA 6 GF
Caractéristiques électriques		
Tension (V)	230	230
Fréquence (Hz)	50 - 60	50 - 60
Puissance absorbée P1 (W)	400	800
Puissance délivrée P2 (W)	180	600
Régime (tr/min.)	2800	2800
Classe électrique	I	I
Profondeur d'immersion (m)	7	7
Câble d'alimentation : Longueur (m)	10	10
Système hydraulique		
Hauteur de refoulement max. (m)	7,5	11
Débit max. (m³/h)	7	15
Diamètre des conduites de refoulement, filet (pouce)	1" 1/4	1" 1/4
Niveau Hauteur d'enclenchement / Niveau Hauteur de mise à l'arrêt (mm)	200/50	200/130
Passage libre (mm)	10	20
Tmax. du liquide pompé (à court terme, 5 min. max.)	70 °C	70 °C
Type de roue	Roue multicanale	Roue multicanale
Mode de commutation	Flotteur	Flotteur
Marquage et logistique		
Poids, emballage compris (kg)	4,6	6,5
GTIN	3308815081632	3308815096308
Référence	SANISUB-005	SANISUB-015