

Sanigrease SUF

Séparateurs de graisses à enterrer

Traitement des eaux usées, p. ex., dans le secteur de la gastronomie ou dans l'industrie de la viande



AVANTAGES DU PRODUIT

- Aucune mauvaise odeur gênant dans le bâtiment
- Peu encombrant
- Réservoir en plastique sans soudure fabriqué d'une pièce
- Pièces de montage en plastique
- Surfaces intérieures faciles à nettoyer permettant de réduire les frais de maintenance
- Permet le passage de voitures et camions grâce à l'utilisation de chapeaux adéquats disponibles en option

ACCESSOIRES (EN OPTION)

Chapeau pour voitures pour séparateur de graisses

- Pour tous les Sanigrease SUF
- Référence : SANDABPKW



Chapeau pour camions pour séparateur de graisses

- Pour tous les Sanigrease SUF
- Référence : SANDABLKW

Chapeau pour voitures pour puits de prélèvement d'échantillons

- Pour tous les Sanigrease SUF
- Référence : SANDABPKWPEN

Chapeau pour camions pour puits de prélèvement d'échantillons

- Pour tous les Sanigrease SUF
- Référence : SANDABLKWPEN

Pièce intermédiaire de 300 mm

- Pour tous les Sanigrease SUF
- Référence : SANZST-300



Pièce intermédiaire de 500 mm

- Pour les Sanigrease SUF 2-200 et 4-400
- Référence : SANZST-500

Puits de prélèvement d'échantillons SUF DN 100

- Pour les Sanigrease SUF 2-200 et SUF 4-500
- Référence : SANPENDN110



Puits de prélèvement d'échantillons SUF DN 150

- Pour le Sanigrease SUF 7-700
- Référence : SANPENDN160

Puits de prélèvement d'échantillons SUF DN 200

- Pour les Sanigrease SUF 10-1500 et 15-1000
- Référence : SANPENDN200

Système d'aspiration SUF2/4 DN 65

- Pour les Sanigrease SUF 2-200 et SUF 4-500
- Référence : SANABSAUERD



Système d'aspiration SUF7/10/15 DN 65

- Pour les Sanigrease SUF 7-700, 10-1000 et SUF 15-1000
- Référence : SANABSAUERD71015

Appareil de mesure de l'épaisseur de la couche de graisses

- Pour tous les Sanigrease SUF
- Référence : SANFSDMG



*En cas d'utilisation de la pièce intermédiaire de 500, les profondeurs de montage augmentent de 200 mm.

DIMENSIONS

Sanigrease SUF 2-200, 4-500

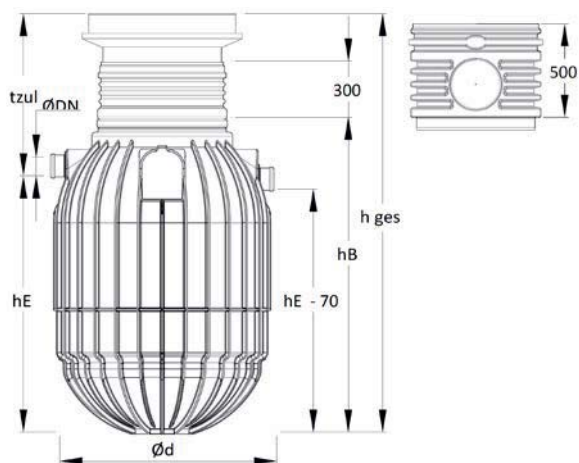

Sanigrease SUF 7-700, 10-1000, 15-1500

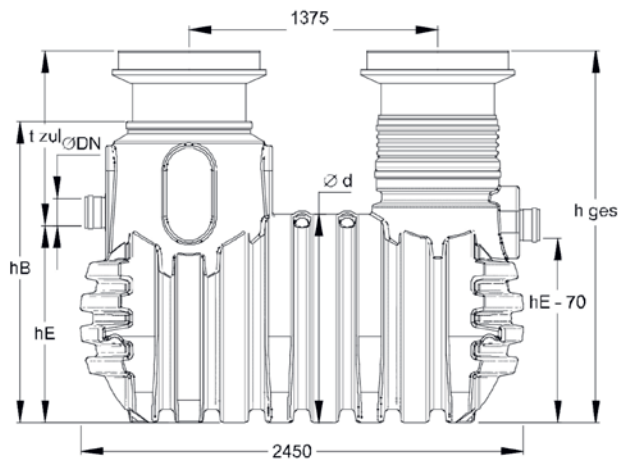

*Taille nominale. Renvoi à la norme EN 1825-2 pour le calcul de la taille nominale.

Sanigrease	SUF 2-200	SUF 4-500	SUF 7-700	SUF 10-1500	SUF 15-1500
Taille nominale (NS)	2	4	7	10	10
Matériaux					
Réservoir	PE	PE	PE	PE	PE
Système hydraulique					
Volume du collecteur de boues (l)	200	500	700	1500	1500
Volume de réservoir de graisses (l)	200	300	350	600	600
Volume total (l)	500	1025	2070	3160	3160
Diamètre (DN) - Entrée	100	100	150	200	200
Diamètre (DN) - Sortie	100	100	150	200	200
H _E (mm)	820	1350	1080	1280	1280
Couvercle de classe B*					
t _{adm} (mm)	800-980	870-1050	880-1060	930-1110	930-1110
h _{tot} (mm)	1620-1800	2220-2400	1960-2140	2210-2390	2210-2390
Couvercle de classe D*					
t _{adm} (mm)	830-1010	910-1090	920-1100	970-1150	970-1150
h _{tot} (mm)	1650-1830	2260-2440	2000-2180	2250-2430	2250-2430
Réservoir					
Ø d (mm)	1160	1160	1150	1400	1400
h _B (mm)	1030	1650	1655	1905	1905
Masse (kg)	41	100	165	250	250
Utilisation					
Repas/jour	50 - 200	200 - 400	400 - 700	700 - 1000	1000 - 1500
Marquage et logistique					
Poids de la station (kg)	41	100	165	250	250
GTIN	4014440226490	4014440226506	4014440226513	4014440226520	4014440226537
Référence	GREASESUF2	GREASESUF4	GREASESUF7	GREASESUF10	GREASESUF15